



GREE
AIR CONDITIONER

NAUDOJIMO INSTRUKCIJA

„Split“ tipo oro
kondicionierius
LOMO NORDIC



Dėkojame, jog renkatės mūsų produktą.
Kad galėtumėte tinkamai naudotis šiuo produktu, pirmiausia atidžiai
perskaitykite šią instrukciją.

GWH09QB-K6DNA1E

GWH09QB-K6DNC2E

GWH12QC-K6DNA1D

GWH12QC-K6DNC2D

GWH18QD-K6DNA1D

GWH18QD-K6DNC2E

GWH24QE-K6DNA1E

GWH24QE-K6DNC2E

Atsargumo priemonės



Įspėjimas

- Nejunkite oro kondicionieriaus į daugiafunkcinį lizdą, nes tai gali sukelti gaisro pavojų.
- Atjunkite elektros tiekimą, kai valote oro kondicionierių. Kitaip tai gali sukelti elektrošoką.
- Nepurškite vandens ant vidinio bloko. Tai gali sukelti elektrošoką arba gedimą.
- Nepilkite vandens ant nuotolinio pulto. Tai gali sukelti gedimą.
- Patys netaisykite oro kondicionieriaus. Tai gali sukelti elektrošoką arba gedimą. Susisieki su tiekėju, kuomet reikia taisyti oro kondicionierių.
- Neužblokuokite oro įleidimo ir išleidimo. Tai gali sukelti gedimą.
- Jei jums reikia perkelti oro kondicionierių į kitą vietą, tik kvalifikuotas asmuo gali tai atlikti. Kitu atveju tai gali sukelti gedimą arba asmens sužalojimą.
- Nelipkite ant išorinio bloko viršutinės plokštės bei nedėkite sunkių objektų. Tai gali sukelti gedimą arba asmens sužalojimą.
- Nekiškite pirštų ar pašalinių objektų į oro įleidimą arba išleidimą. Tai gali sukelti gedimą arba asmens sužalojimą.
- Oro kondicionierius turi būti tinkamai įžemintas. Netinkamas įžeminimas gali sukelti elektrošoką.
- Primontuokite oro jungiklį. Jei to neatliksite, gali kilti veikimo sutrikimų.
- Montavimą ir priežiūrą turi atlikti kvalifikuoti profesionalai. Kitaip tai gali sukelti gedimą arba asmens sužalojimą.

Veikimo temperatūros diapazonas

	Vidinis blokas DB/WB (°C)	Išorinis blokas DB/WB (°C)
Maks. vėsinimas	32/23	43/26
Maks. šildymas	27/-	24/18

- Veikimo temperatūros diapazonas (lauko temp.) tik vėsinančiame bloke yra 18 °C ~43 °C; šilumos siurblio temp. diapazonas -22 °C ~ 43 °C.

- Rekomenduojama neišjungti kondicionieriaus iš elektros tinklo šaltuoju metų laiku, jei planuojate naudotis šildymo funkcija.
 - Kai lauke temperatūra yra žemesnė kaip 0 °C, vartotojas prieš įjungdamas kondicionierių turi užtikrinti nepertraukiamą el. maitinimą mažiausiai dvi valandas, kad kompresoriaus tepalas sušiltų ir išgaruotų susikondensavęs skystas freonas iš kompresoriaus. Nesilaikant šios sąlygos vartotojas gali sukelti kompresoriaus sugadinimą arba padidintą dilimą, bei sumažins ilgaamžiškumą.
 - Eksploatuojant įrenginį šildymo režimu kondicionieriuje galima nustatyti funkciją +8 °C tik jei patalpos yra tinkamo dydžio ir sandarumo. Kai patalpoje yra žemesnė, kaip 8 °C temperatūra yra tikimybė, kad nepakaks šiluminės energijos tinkamai įvykdyti atsitirpinimo ciklą, ko pasekoje kondicionierius nesugebės pasiekti nustatytų parametrų ir visiškai sustos. Lauko blokas pasidengs ledu įrenginys gali būti sugadintas. Tai nėra garantinis atvejis. Rekomenduojama palaikyti +12 °C arba aukštesnę minimalią patalpų temperatūrą.
 - Apsaugokite lauko bloką nuo skersvėjo ir kritulių žiemos metu, taip jis funkcionuos ekonomiškiau ir ilgaamžiškiau. Patekęs sniegas į lauko bloką gali pažeisti ventiliatoriaus sparnuotę. Tai nėra garantinis atvejis.
- Eksploatuojat įrenginį šildymo režimu, po lauko bloku kaupiasi kondensatas. Jei vanduo netinkamai drenuojamas, sušalęs į ledą pasiekęs lauko bloką gali pažeisti šilumokaitį, ventiliatoriaus sparnuotę ar kitas dalis, bei įtakoti tinkamam įrenginio darbui. Tai nėra garantinis atvejis. Reikalinga naudoti papildomus šildymo kabelius ir drenuoti vandenį iki neužšalancio dirvos sluoksnio. Reikia užtikrinti, kad technologinės angos lauko bloko dugne būtų atviros. Naudojami lauko bloko tvirtinimo kronšteinai turi būti 40 cm arba didesniu atstumu nuo žemės atsižvelgiant į montavimo situaciją.

Dalių pavadinimai

Vidinis blokas

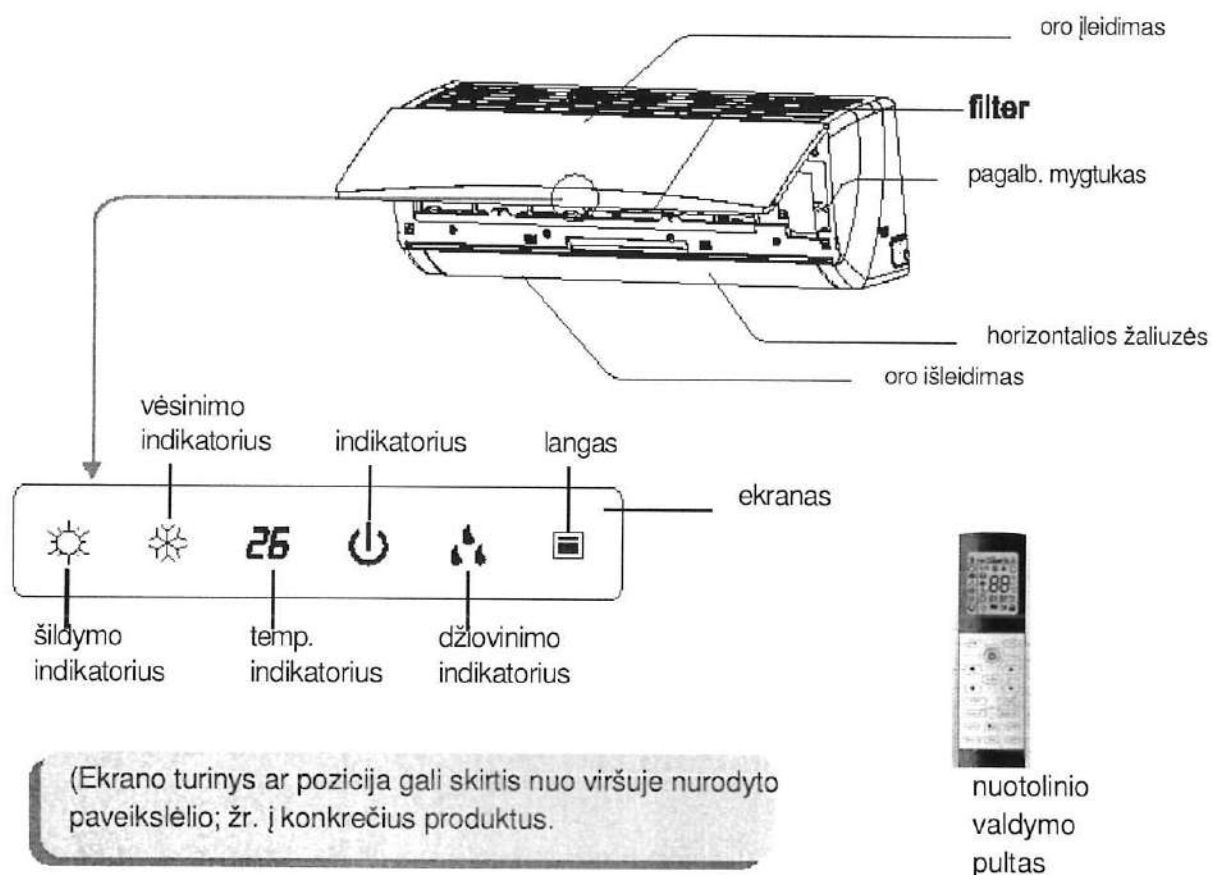

Išorinis blokas

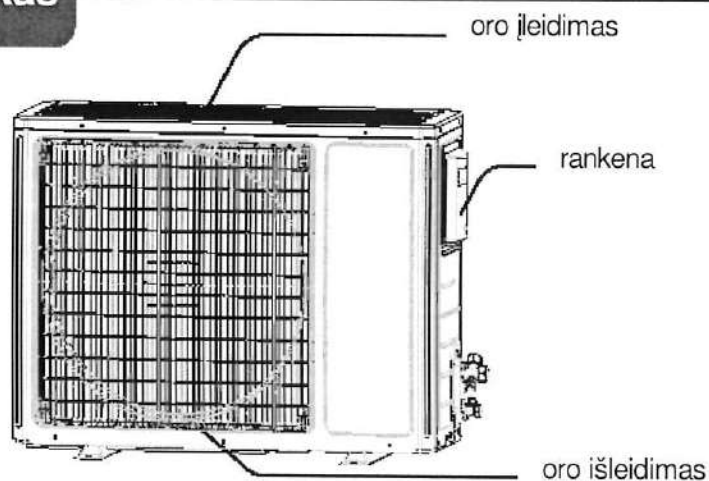

Pastaba:

Konkretūs produktai gali skirtis nuo nurodytų paveikslėliuose, todėl žr. į konkrečius produktus.

Nuotolinio valdiklio mygtukai

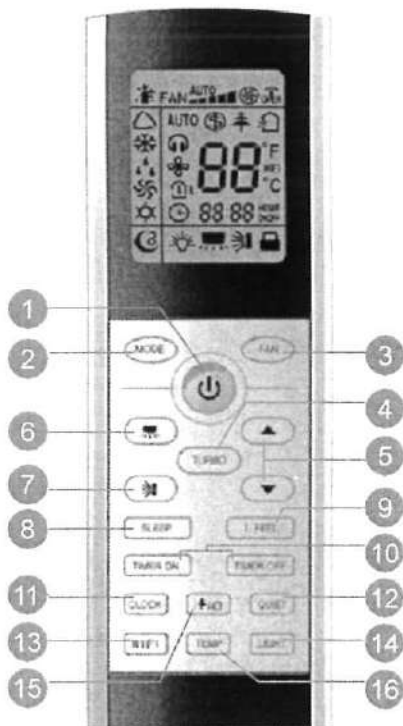

- 1 „ON/OFF“ mygtukas
- 2 „MODE“ mygtukas
- 3 „FAN“ mygtukas
- 4 „TURBO“ mygtukas
- 5 ▲/▼ mygtukas
- 6 mygtukas
- 7 mygtukas
- 8 „SLEEP“ mygtukas
- 9 „I FEEL“ mygtukas
- 10 „TIMER ON / TIMER OFF“ mygtukas
- 11 „CLOCK“ mygtukas
- 12 „QUIET“ mygtukas
- 13 „WiFi“ mygtukas
- 14 „LIGHT“ mygtukas
- 15 mygtukas
- 16 „TEMP“ mygtukas

Ekranu piktogramų pristatymas

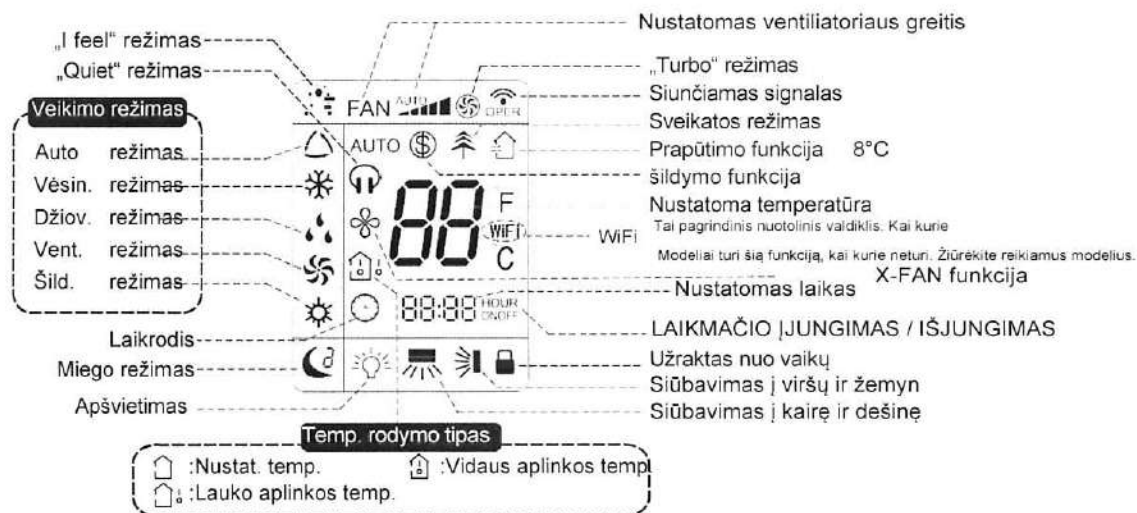

Nuotolinio valdiklio piktogramų pristatymas

Pastaba:

- Tai pagrindinis nuotolinis valdiklis, jis gali būti naudojamas daugiafunkciniams oro kondicionieriams; Kai kurioms funkcijoms, kurių nėra modelyje, paspaudus atitinkamą nuotolinio valdymo pulto mygtuką, įrenginys išlaikys pradinę būseną.
- Įjungus prietaisą, oro kondicionierius skleis garsą. Veikimo indikatorius „“ bus įjungtas (raudonas indikatorius, spalva priklauso nuo modelio). Tuomet galite valdyti oro kondicionierius, naudodami nuotolinį valdiklį.
- Kai prietaisas įjungtas, nuotoliniame valdiklyje paspaudę mygtuką, pamatysite „“ ekrane vieną kartą sumirksinčią piktogramą ir oro kondicionierius paskleis „di“ garsą, tai reiškia, kad signalas buvo nusiųstas į oro kondicionierius.
- Kalbant apie modelius su „WiFi“ arba laidinio valdiklio funkcijomis, vidinis blokas turi būti valdomas standartiniu nuotoliniu valdikliu automatiniam režime, o tada automatinio režimo reguliuojamos temperatūros funkciją galima atlikti programėle arba laidiniu valdikliu.
- Šis nuotolinis valdiklis gali reguliuoti temperatūrą automatiškai. Kai suderinamas su įrenginiu, kuriame nėra temperatūros reguliavimo automatiniam režime funkcijos, nustatytoji temperatūra automatiniam režime gali būti neteisinga arba rodoma nustatytoji temperatūra įrenginyje nėra tokia pati kaip nuotolinio valdymo pultelyje, veikiant automatinio režimu.

1. ĮJUNGIMO / IŠJUNGIMO mygtukas

Paspauskite šį mygtuką, norėdami įjungti prietaisą. Paspauskite šį mygtuką dar kartą, norėdami išjungti prietaisą.

2. „MODE“ mygtukas

Paspauskite šį mygtuką norėdami pasirinkti norimą veikimo režimą.

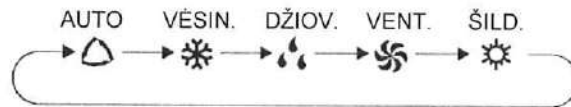

- Kai pasirinksite automatinį režimą, oro kondicionierius veiks automatiškai pagal gamintojo nustatymus. Spauskite „FAN“ mygtuką, norėdami sureguliuoti ventiliatoriaus greitį. Spausdami „“ / „“ mygtukus galite nustatyti pūtimo kampą.
- Kai pasirinksite vėsinimo režimą, oro kondicionierius veiks vėsinimo režimu. Vėsinimo indikatorius „“ vidiniame bloke įjungiamas. (Šio indikatorius kai kuriuose modeliuose nėra). Spauskite „▲“ ar „▼“ mygtuką, norėdami nustatyti temperatūrą. Spauskite „FAN“ mygtuką, norėdami nustatyti ventiliatoriaus greitį. Spauskite „“ / „“ mygtuką, norėdami nustatyti pūtimo kampą.
- Pasirinkus džiovinimo režimą, oro kondicionierius veikia džiovinimu režimu mažu greičiu. Džiovinimo indikatorius „“ vidiniame bloke yra įjungtas (šio indikatorius kai kuriuose modeliuose nėra). Džiovinimo režime negalime koreguoti ventiliatoriaus greičio. Spauskite „“ / „“ mygtuką, norėdami koreguoti ventiliatoriaus pūtimo kampą.
- Pasirinkus ventiliatoriaus režimą, oro kondicionierius nevensins ir nešildys, tik pūs orą. Visi indikatoriai išjungti. Veikimo indikatorius įjungtas. Spauskite „FAN“ mygtuką, norėdami koreguoti ventiliatoriaus greitį. Spauskite „“ / „“ mygtuką, norėdami pakoreguoti ventiliatoriaus pūtimo kampą.
- Pasirinkus šildymo režimą, kondicionierius veikia šiame režime. Šildymo indikatorius „“ vidiniame bloke yra įjungtas (šio indikatorius kai kuriuose modeliuose nėra). Spauskite „▲“ ar „▼“ mygtuką, norėdami pakoreguoti temperatūrą. Spauskite „FAN“ mygtuką, norėdami pakoreguoti ventiliatoriaus greitį. Spauskite „“ / „“ mygtuką, norėdami pakoreguoti pūtimo kampą. (Tik vėsinimo funkciją turintis blokas negaus šildymo režimo signalo. Jei šildymo režimą nustatote nuotoliniu valdikliu, spaudžiant „ON/OFF“ mygtuką, prietaisas nebus įjungtas.

Pastaba:

- Norint išvengti šalto oro, įjungus šildymo režimą, vidinis blokas uždels 1–5 minutes pūsti orą (tikras delsimo laikas priklausys nuo vidaus aplinkos temperatūros).
- Nustatykite nuotolinio valdymo pultelio temperatūros diapazoną: 16–30°C (61–86°F); vent. greitis: auto, lėtas, vidutiniškai lėtas, vidutinis, vidutiniškai greitas, greitas.
- Automatiniame režime temperatūra nerodoma bei jos negalima koreguoti.

3. „FAN“ mygtukas

Kai paspausite šį mygtuką, galėsite nustatyti ventiliatoriaus greitį AUTO, ir vėl atgal į AUTO.



Pastaba:

- Mažas ventiliatoriaus greitis, veikiant džiovinimo režimui.
- „X-FAN“ funkcija. Laikykite vent. Greičio mygtuką paspaudę 2 sek. Vėsinimo ir džiovinimo režimuose, pasirodys „“ piktograma ir vidinis blokas toliau veiks kelias minutes, kol išdžiovins vidinį bloką, net jei jį ir išjungėte. Įjungus energiją, „X-FAN“ nustatoma į „OFF“.
- „X-FAN“ negalimas „AUTO“, „FAN“ ar „HEAT“ režimuose.
- Ši funkcija nurodo, kad po įrenginio sustabdymo vidiniame bloke esanti drėgmė bus išpūsta, siekiant išvengti pelėsio.
- Įjungus „X-FAN“ funkciją: išjungus prietaisą, vidinis ventiliatorius toliau veiks kelias minutes žemu greičiu. Tuo metu laikykite vent. greičio mygtuką 2 sekundes, norėdami sustabdyti vidinį ventiliatorių tiesiogiai.
- Išjungus „X-FAN“ funkciją: išjungus prietaisą, visas blokas išsijungs.

4. „TURBO“ mygtukas

Vėsinimo ar šildymo režime spauskite šį mygtuką, norėdami įjungti greitąjį vėsinimo ar greitąjį šildymo režimą. „“ piktograma rodoma valdiklyje. Spauskite šį mygtuką dar kartą, norėdami išjungti turbo funkciją ir „“ piktograma pradings. Jei paleidžiate šią funkciją, blokas veiks itin dideliu greičiu, kad būtų vėsinama ar šildoma greitai, siekiant nustatytos temperatūros kuo įmanoma greičiau.

5. ▲/▼ mygtukas



- Paspaukę „▲“ ar „▼“ mygtuką vieną kartą padidinsite ar sumažinsite temperatūrą 1 °C (°F). Laikydami „▲“ ar „▼“ mygtuką 2 sek., pakeisite temperatūrą greitai. Atleidus mygtuką, temperatūra atitinkamai pasikeis vidiniame bloke.
- Nustatydami TIMER ON, TIMER OFF ar CLOCK, spauskite „▲“ ar „▼“ mygtuką, norėdami koreguoti laiką. Nustatydami TIMER ON, TIMER OFF ar CLOCK, spauskite „▲“ ar „▼“ mygtuką, norėdami koreguoti laiką.

6. mygtukas

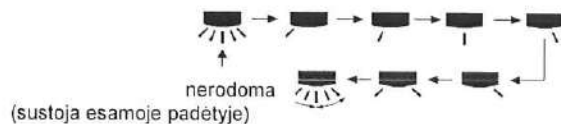
Paspauskite šį mygtuką, norėdami pasirinkti siūbavimo kampą į kairę ir dešinę pusę. Ventilatoriaus pūtimo kampą galima pasirinkti pagal šią tvarką:







Pastaba:

- Spauskite šį mygtuką ilgiau nei 2 sek., pagrindinis blokas pasisuks į kairę ir dešinę, tuomet atleiskite mygtuką, prietaiso pūtimas nustos siūbuoti ir bus laikomasi esamos užuolaidėlių padėties.
- Siūbavimo į kairę ir dešinę režime, kai būseną perjungiamo iš išjungtos į , jei paspausite šį mygtuką 2 sekundes,  būseną persijungs į išjungtą; jei paspausite šį mygtuką dar kartą 2 sek., siūbavimo būsenos pasikeitimas taip pat priklausys nuo aukščiau esančios tvarkos.
-  funkcija veikia tik kai kuriuose režimuose

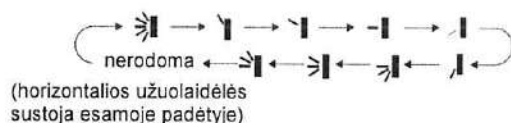

7. mygtukas

Spausdami šį mygtuką galite pasirinkti siūbavimo į viršų ir žemyn kampą. Ventilatoriaus pūtimo kampą galima pasirinkti pagal šią tvarką:





- Kai pasirenkate „“, oro kondicionierius pučia orą automatiškai. Horizontalios užuolaidėlės automatiškai siūbuos į viršų ir žemyn pilnu kampu.
- Kai pasirenkate „“, oro kondicionierius pučia orą užfiksuota padėtimi. Horizontalios užuolaidėlės sustos fiksuotoje padėtyje.
- Kai pasirenkate „“, oro kondicionierius pučia orą užfiksuotu kampu. Horizontalios užuolaidėlės skleis orą užfiksuotu kampu.
- Laikykite „“ mygtuką 2 sek., norėdami nustatyti reikiamą siūbavimo kampą. Pasiekę reikiamą kampą, atleiskite mygtuką.



Pastaba:

- „“ gali būti neprieinamas. Kai oro kondicionierius gauna signalą, oras bus pučiamas automatiškai.
- Spauskite šį mygtuką ilgiau nei 2 sek., pagrindinis blokas pasisuks į viršų ir žemyn, tuomet atleiskite mygtuką, prietaiso pūtimas nustos siūbuoti ir bus laikomasi esamos užuolaidėlių padėties.
- Siūbavimo į viršų ir žemyn režime, kai būseną perjungiamo iš išjungtos į , jei paspausite šį mygtuką 2 sekundes,  būseną persijungs į išjungtą; jei paspausite šį mygtuką dar kartą 2 sek., siūbavimo būsenos pasikeitimas taip pat priklausys nuo aukščiau esančios tvarkos.

8. „SLEEP“ mygtukas

- Šiuo mygtuku pasirinksite *Sleep 1* (), *Sleep 2* (), *Sleep 3* () šių funkcijų atšaukimą, taip pat perjungsite režimus, po įjungimo, miego funkcijos atšaukimas yra numatytas. *Sleep 1* yra 1 miego režimas vėsinimo režimuose; miego būseną po valandos veikimo, pagrindinio bloko temperatūra padidės 1 laipsniu, po dviejų valandų temperatūra padidės 2 laipsniais, tuomet blokas veiks šioje temperatūroje; šildymo režime: miego būseną po valandos veikimo, pagrindinio bloko temperatūra sumažės 1 laipsniu, po dviejų valandų temperatūra sumažės 2 laipsniais, tuomet blokas veiks šioje temperatūroje.
- *Sleep 2* yra antrasis miego režimas, oro kondicionierius veiks pagal nustatytą miego temperatūros kreivę.
- *Sleep 3* – miego kreivės nustatymas miego režime, nustatymą atlieka pats naudotojas:
 - (1) *Sleep 3* režime paspauskite „Turbo“ mygtuką ilgesnį laiką, valdiklis pateks į naudotojo miego nustatymus, tuomet nuotolinio valdiklio laikas rodytų „1hour“, temperatūros nustatymas „88“ rodytų atitinkamą paskutinės miego kreivės temperatūrą ir mirksės (pirmasis įvedimas rodytų pagal pradinį kreivės vertės nustatymą);
 - (2) „▲“ ir „▲“ mygtukais galite pakeisti atitinkamą temperatūros nustatymą, tuomet paspauskite „Turbo“ mygtuką, norėdami patvirtinti;
 - (3) Tuo metu valdiklio laikmačio vietoje automatiškai bus padidinama 1 valanda, (tai yra „2hours“ ar „3hours“ ar „8hours“), temperatūros nustatymo vietoje „88“ bus rodoma atitinkama paskutinės miego kreivės temperatūra ir mirksės;
 - (4) Pakartokite (2)–(3) žingsnių operaciją, kol bus nustatytas 8 valandų temperatūros nustatymas, miego bei kreivės nustatymas, tuomet valdiklyje toliau bus rodomas originalus laikmačio ekranas; temperatūros rodymas bus originalus.
- *Sleep 3* - gali būti paprašyta atlikti miego kreivės nustatymą miego režime: Vartotojas gali nustatyti miego kreivės nustatymo metodą, norėdamas sužinoti iš anksto nustatomą miego kreivę, įveskite individualius naudotojo nustatymus, bet nekeiskite temperatūros, spauskite „Turbo“ mygtuką, norėdami patvirtinti. Pastaba: aukščiau pristatytoje operacijoje, jei per 10 sek., nepaspaudžiamas joks mygtukas bei miego kreivės nustatyme nepaspaudžiamas joks mygtukas per 10 sek., miego kreivės nustatymo būseną bus automatiškai paliekama ir perjungiamas originalus rodymas. Išankstinio nustatymo procedūras taip pat spauskite „ON/OFF“ mygtuką, „Mode“ mygtuką, „Timer“ mygtuką ar „Sleep“ mygtuką, miego kreivės nustatymas ar užklausa bus paliekama.

9. „I FEEL“ mygtukas

Spauskite šį mygtuką, norėdami įjungti „I FEEL“ funkciją ir „“ bus rodomas nuotoliniame pultelyje. Nustačius šią funkciją, nuotolinis pultelis siųs aptiktą aplinkos temperatūrą į valdiklį ir blokas automatiškai sureguliuos vidaus temperatūrą pagal aptiktą temperatūrą. Spauskite šį mygtuką dar kartą, norėdami išjungti „I FEEL“ funkciją, „“ piktograma pradings.

- Jei ši funkcija yra įjungta, padėkite nuotolinį valdiklį šalia vartotojo. Nedėkite nuotolinio valdiklio šalia aukštos arba žemos temperatūros objekto, siekiant išvengti aplinkos temperatūros netikslumų.
- Kai „I FEEL“ funkcija įjungta, nuotolinį valdiklį reikėtų padėti tokioje vietoje, kur vidinis blokas galėtų priimti nuotolinio valdiklio signalą.

10. „TIMER ON / TIMER OFF“ mygtukas

• „TIMER ON“ mygtukas

„TIMER ON“ mygtuku galite nustatyti laikmačio įsijungimo laiką. Paspaudus mygtuką pradings „⌚“ piktograma, o nuotoliniame valdiklyje mirksės žodis „ON“. Spauskite „▲“ ar „▼“ mygtuką, norėdami koreguoti „TIMER ON“ nustatymą. Kiekvieną kartą paspaudus „▲“ ar „▼“ mygtuką, „TIMER ON“ nustatymas padidės ar sumažės 1 min. Laikykite „▲“ ar „▼“ mygtuką 2 sek., tuomet laikas keisis greitai, kol bus pasiektas reikiamas laikas. Spauskite „TIMER ON“, norėdami laiką patvirtinti. Žodis „ON“ nustos mirksėti. Vėl bus rodoma „⌚“ piktograma. Atšaukite „TIMER ON“: „TIMER ON“ paleidimo būsenoje spauskite „TIMER ON“ mygtuką, norėdami funkciją atšaukti.

• „TIMER OFF“ mygtukas

„TIMER OFF“ mygtuku nustatomas laikmačio išjungimas. Paspaudus šį mygtuką „⌚“ piktograma pradings ir valdiklyje mirksės žodis „OFF“. Spauskite „▲“ ar „▼“ mygtuką, norėdami koreguoti „TIMER OFF“ nustatymą. Paspaudus „▲“ ar „▼“ mygtuką, „TIMER OFF“ nustatymas padidės arba sumažės 1 min. Laikant „▲“ ar „▼“ mygtuką 2 sek., laikas bus keičiamas greitai, kol bus pasiektas reikiamas laikas. Spauskite „TIMER OFF“, žodis „OFF“ nustos mirksėti. „⌚“ piktograma vėl bus rodoma. Atšaukite „TIMER OFF“. Kai „TIMER OFF“ funkcija paleidžiama, spauskite „TIMER OFF“ mygtuką, norėdami ją atšaukti.

Pastaba:

- Kai prietaisas įjungtas arba išjungtas, galite nustatyti „TIMER OFF“ ar „TIMER ON“ tuo pačiu metu.
- Prieš nustatant „TIMER ON“ ar „TIMER OFF“, nustatykite laiką.
- Paleisdami „TIMER ON“ ar „TIMER OFF“, nustatykite nuolatinį pasikartojimą. Po to oro kondicionierius bus įjungtas ar išjungtas pagal nustatytą laiką. „ON/OFF“ mygtukas neturi įtakos nustatymui. Jei jums nereikia šios funkcijos, naudokite nuotolinį valdiklį, norėdami funkciją atšaukti.

11. „CLOCK“ mygtukas

Paspauskite šį mygtuką, norėdami nustatyti laiką. „⌚“ piktograma nuotoliniame valdiklyje mirksės. Spauskite „▲“ ar „▼“ mygtuką per 5 sek., norėdami nustatyti laiką.

Kiekvienas „▲“ ar „▼“ mygtuko paspaudimas padidina ar sumažina laiką 1 minute. Jei laikote „▲“ ar „▼“ mygtuką 2 sekundes, laikas keisis greitai. Atleiskite šį mygtuką, kai pasieksite reikiamą laiką. Spauskite „CLOCK“ mygtuką, norėdami patvirtinti laiką. „⌚“ piktograma nustos mirksėti.

Pastaba:

- Laikrodis pritaikomas 24 valandų režimui.
- Intervalas tarp dviejų operacijų negali viršyti 5 sekundžių. Kitu atveju, nuotolinis valdiklis paliks nustatymo būseną. Operacija „TIMER ON/TIMER OFF“ funkcijai yra tokia pati.

12. „QUIET“ mygtukas

Paspauskite šį mygtuką, *Quiet* būseną veikia *Auto Quiet* režime (rodoma „🔇“ ir „AUTO“ signalas) bei *Quiet* režime (rodoma „🔇“ signalas) ir *Quiet OFF* (nerodoma „🔇“), kai blokas įjungtas, *Quiet OFF* nustatomas kaip numatytasis.

Pastaba:

- Tylos funkciją galima nustatyti visuose režimuose; tylos režime ventiliatoriaus greitis negalimas.
- Tylos funkcija yra tik kai kuriuose modeliuose.
- Kai pasirenkama tylos funkcija

Vėsinimo režime: vidinis ventiliatorius veikia 4 lygių greičiu. Po 10 minučių arba kai vidinė aplinkos temperatūra yra ≤ 28 °C, vidinis ventiliatorius veiks 2 lygių greičiu arba tylos režimu pagal vidaus aplinkos ir nustatytos temperatūros palyginimą.

Šildymo režime: vidinis ventiliatorius veikia 3 lygių greičiu arba tylos režimu pagal vidaus aplinkos ir nustatytos temperatūros palyginimą.

Džiovinimo, ventiliatoriaus režime: vidinis ventiliatorius veikia tyliuoju režimu.

Automatiniame režime: vidinis ventiliatorius veikia automatiniame tylos režime pagal vėsinimo, šildymo ar ventiliatoriaus režimus.

13. „WiFi“ mygtukas

Spauskite „WiFi“ mygtuką, norėdami įjungti ir išjungti WiFi funkciją. Kai WiFi funkcija įjungta, „WiFi“ piktograma bus rodoma nuotoliniame valdiklyje; kai blokas išjungtas, spauskite „MODE“ ir „WiFi“ mygtukus kartu 1 sek., WiFi modulyje bus atkurti gamykliniai nustatymai.

- Ši funkcija veikia tik kai kuriuose modeliuose.

14. „LIGHT“ mygtukas

Spauskite šį mygtuką, norėdami išjungti vidinio bloko ekrano apšvietimą. Nuotoliniame valdiklyje pradings „💡“ piktograma. Spauskite šį mygtuką dar kartą, norėdami įjungti ekrano apšvietimą.

Bus rodoma „💡“ piktograma.

15. 🏠 / 🏠 mygtukas



Spauskite šį mygtuką, norėdami įjungti ir išjungti sveikatos bei prapūtimo būseną. Spauskite šį mygtuką, norėdami įjungti prapūtimo funkciją; LCD ekrane bus rodoma „🏠“. Spauskite mygtuką antra kartą, norėdami vienu metu paleisti sveikatos bei prapūtimo būsenas;

LCD ekrane bus rodoma „🏠“ ir „🏠“. Spauskite šį mygtuką trečią kartą, norėdami palikti sveikatos ir prapūtimo funkcijas vienu metu. Spauskite mygtuką ketvirtą kartą, norėdami pradėti sveikatos funkciją; LCD ekrane bus rodoma „🏠“. Spauskite šį mygtuką dar kartą, norėdami pakartoti aukščiau paminėta operaciją. Ši funkcija taikoma ne visiems modeliams.

16. „TEMP“ mygtukas

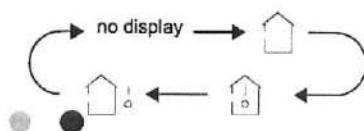
Paspaudę šį mygtuką, vidinio bloko ekrane galite matyti nustatytą vidaus temperatūrą, vidaus aplinkos temperatūrą ar lauko aplinkos temperatūrą. Valdymo pultelio nustatymų grandinė pateikiama žemiau:



- Kai pasirenkate „“ ar nerodoma funkciją valdymo pultelyje, ant vidinio bloko esantis temperatūros indikatorius rodo nustatytą temperatūrą.
- Kai pasirenkate „“ valdymo pultelyje, ant vidinio bloko esantis temperatūros indikatorius rodo vidaus aplinkos temperatūrą.
- Kai pasirenkate „“ valdymo pultelyje, ant vidinio bloko esantis temperatūros indikatorius rodo lauko aplinkos temperatūrą.

Pastaba:

- Kai kurie modeliai nerodo lauko aplinkos temperatūros. Tuo metu vidinis blokas gauna „“ signalą ir rodo nustatytą vidaus temperatūrą.
- Numatyta rodyti nustatytą temperatūrą, kai prietaisas įjungiamas. Nuotoliniame valdiklyje nėra ekrano.
- Tik modeliams, kurių vidinis blokas turi „dual-8“ tipo ekraną.
- Kai renkatės rodyti vidaus ar lauko aplinkos temperatūrą, vidaus temperatūros indikatorius rodys atitinkamą temperatūrą ir automatiškai persijungs į nustatytą temperatūrą po trijų ar penkių sekundžių.

Funkcijų įvadas mygtukų kombinacijoms

1. Energijos taupymo funkcija

Šildymo režime spauskite „TEMP“ ir „CLOCK“ mygtukus vienu metu, norėdami paleisti ar išjungti energijos taupymo funkciją. Kai ši funkcija paleidžiama, „SE“ bus rodoma nuotoliniame valdiklyje ir oro kondicionierius pakoreguos temperatūrą automatiškai pagal gamyklinius nustatymus, siekiant geriausio energijos taupymo poveikio. Spauskite „TEMP“ ir „CLOCK“ mygtukus vienu metu dar kartą, norėdami išjungti energijos taupymo funkciją.

Pastaba:

- Veikiant energijos taupymui, ventiliatoriaus greitis būna automatinis ir jo negalima koreguoti.
- Veikiant energijos taupymui, temperatūros koreguoti negalima. Spauskite „TURBO“ mygtuką, nuotolinis valdiklis nesiųs signalo.
- Miego ir energijos taupymo funkcijos negali veikti tuo pačiu metu. Jei energijos taupymo funkcija buvo nustatyta energijos taupymo režime, paspaudę miego mygtuką atšauksite energijos taupymo funkciją. Jei miego funkcija buvo nustatyta vėsinimo režime, paleidę energijos taupymo funkciją, atšauksite miego funkciją.





2. 8°C šildymo funkcija

Šildymo režime spauskite „TEMP“ ir „CLOCK“ mygtukus vienu metu, norėdami paleisti ar išjungti 8°C šildymo funkciją. Kai ši funkcija paleidžiama, „“ ir „8°C“ bus rodoma nuotoliniame valdiklyje ir oro kondicionierius palaikys 8°C būseną. Spauskite „TEMP“ ir „CLOCK“ mygtukus vienu metu dar kartą, norėdami išjungti 8°C šildymo funkciją.

Pastaba:

- Įjungus 8°C šildymo funkciją, ventiliatoriaus greitis nusistato į automatinį ir negali būti keičiamas.
- Įjungus 8°C šildymo funkciją, nustatyta temperatūra negali būti keičiama. Nuspaudus „TURBO“ mygtuką valdymo pultelis nesiųs signalo.
- Miego funkcija ir 8°C šildymo funkcija negali veikti tuo pačiu metu. Jei 8°C šildymo funkcija buvo nustatyta vėsinimo režime, nuspaudus miego mygtuką bus atšaukta 8°C šildymo funkcija. Jei miego funkcija buvo nustatyta vėsinimo režime, įjungus 8°C šildymo funkciją bus atšaukta miego funkcija.
- Įjungus °F temperatūros rodyimą, valdymo pultelis rodys 46 °F šildyme.



3. Užraktas nuo vaikų

Spauskite „“ ir „“ vienu metu, norėdami įjungti arba išjungti užraktą nuo vaikų. Kai ši funkcija įjungta, nuotoliniame valdiklyje rodoma „“ piktograma. Jei naudojate nuotolinį valdiklį, „“ piktograma sumirksės 3 kartus, nesiunčiant signalo į bloką.

4. Temperatūros perjungimo funkcija

Kai prietaisas išjungtas, spauskite „“ ir „MODE“ mygtukus vienu metu, norėdami perjungti temperatūros rodyimą tarp °C ir °F.

Naudojimo vadovas

1. Įjungę maitinimą, spauskite „ON/OFF“ mygtuką nuotoliniame valdiklyje, norėdami įjungti oro kondicionierių.
2. Spauskite „MODE“ mygtuką, norėdami pasirinkti režimą: AUTO, COOL, DRY, FAN, HEAT.
3. Spauskite „“ ar „“ mygtuką, norėdami nustatyti reikiamą temperatūrą. (Temperatūros negalima koreguoti auto režime).
4. Spauskite „FAN“ mygtuką, norėdami nustatyti reikiamą ventiliatoriaus greitį: auto, mažas, vidutinis ir greitas.
5. Spauskite „“ mygtuką, norėdami pasirinkti ventiliatoriaus pūtimo kampą.

Baterijų pakeitimas nuotoliniame valdiklyje

1. Paspauskite galinę nuotolinio valdiklio pusę, pažymėtą „“, kaip parodyta paveikslėlyje, ir išstumkite baterijų dangtelį rodyklės kryptimi.
2. Pakeiskite dvi 7# (AAA 1,5V) sausas baterijas ir įsitikinkite, kad „+“ poliai yra teisingi.
3. Uždėkite baterijų dangtelį.

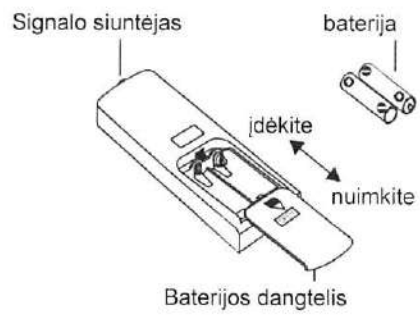

Pastaba:

- Veikimo metu nuotolinio valdymo signalą nukreipkite į vidinio bloko signalo priėmimo langą.
 - Atstumas tarp signalo siuntėjo ir priimamo lango turi būti ne didesnis kaip 8 m, tarp jų neturėtų būti jokių kliūčių.
 - Signalas gali būti lengvai sutrikdomas toje patalpoje, kurioje yra fluorescencinė lempa arba belaidis telefonas; naudojimo metu nuotolinis valdiklis turi būti arti vidinio prietaiso.
 - Pakeiskite tokio paties modelio baterijas.
 - Jei nenaudojate nuotolinio valdymo pulto ilgą laiką, išimkite baterijas.
- Jei nuotolinio valdymo pulto ekranas yra neaiškus arba ekrane nieko nesimato, prašome pakeisti baterijas.

1.1 „GREE+“ programėlės naudotojo vadovas

Valdymo srauto diagrama

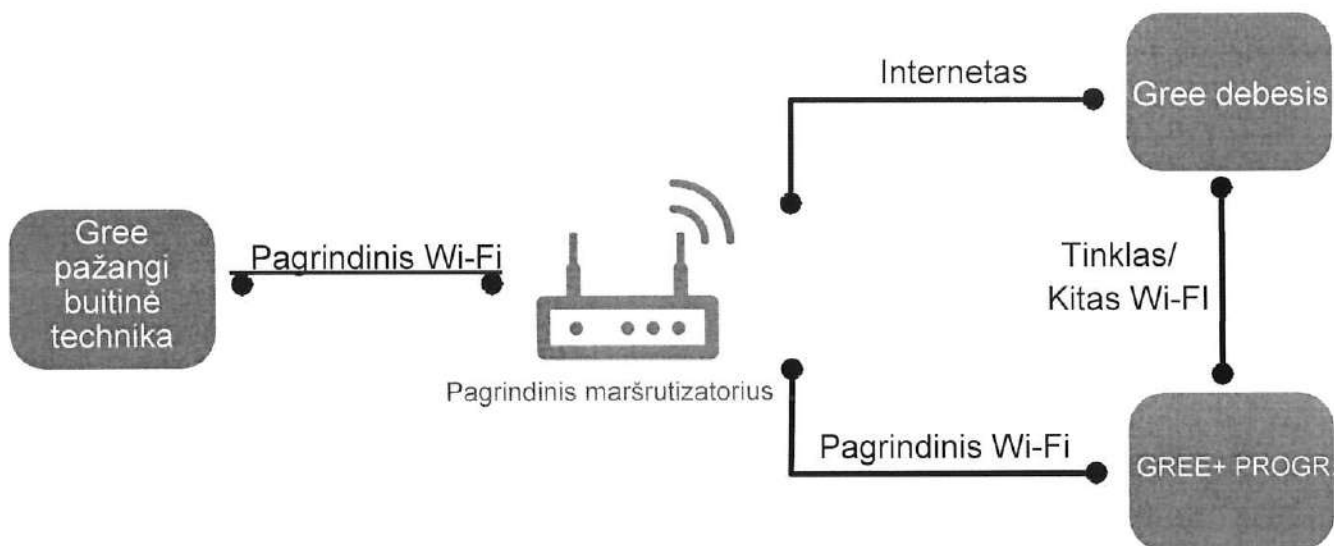

Operacinės sistemos

Išmaniojo telefono reikalavimai:



„iOS“ sistema
iOS7.0 ir naujesnės
versijos palaikymas



„Android“ sistema
Android 4.4 ir naujesnės
versijos palaikymas

Atsisiuntimas ir įdiegimas



„GREE+“ Programėlės atsisiuntimo nuoroda

Nuskenaukite QR kodą arba ieškokite „GREE+“ programėlių parduotuvėje, norėdami programėlę atsisiųsti ir įdiegti. Kai „GREE+“ programėlė įdiegiama, užregistruokite paskyrą ir pridėkite prietaisą, kad galėtumėte valdyti nuotoliniu būdu bei LAN tinkle esančius „Gree“ išmaniuosius prietaisus.

Norėdami gauti daugiau informacijos, programėlėje žr. „Pagalba“.

1.2 „Ewpe“ išmaniosios programėlės naudotojo vadovas

Valdymo srauto diagrama

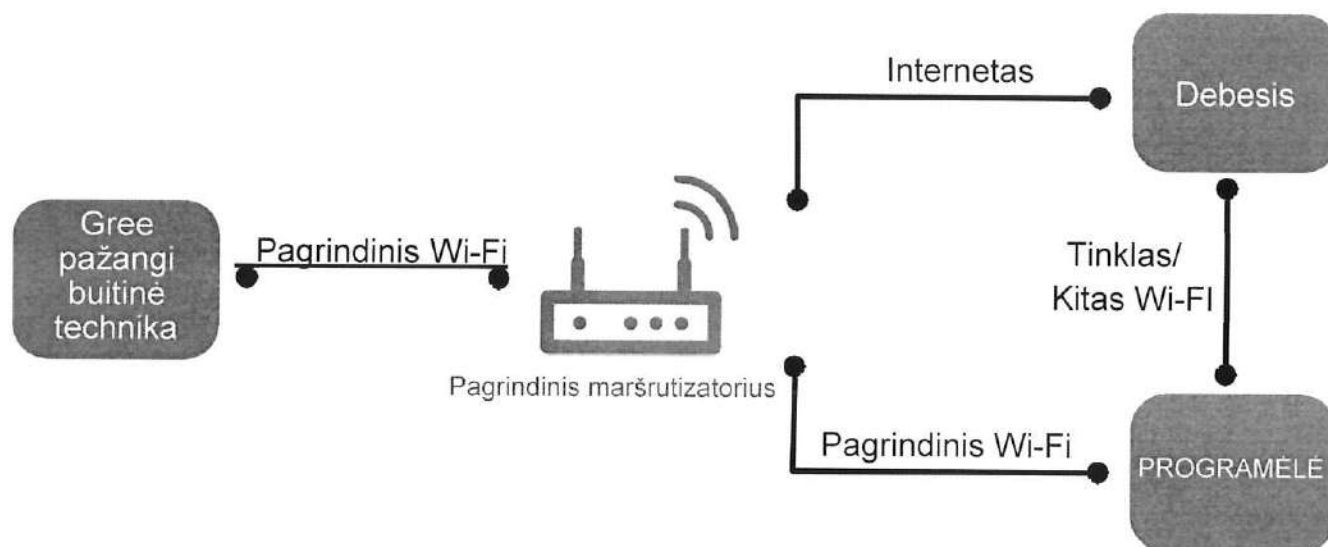

Operacinės sistemos

Išmaniojo telefono reikalavimai:



„iOS“ sistema
iOS7.0 ir naujesnės
versijos palaikymas



„Android“ sistema
Android 4.4 ir naujesnės
versijos palaikymas

Atsisiuntimas ir įdiegimas



Programėlės atsisiuntimo nuoroda

Nuskenaukite QR kodą arba ieškokite „GREE+“ programėlių parduotuvėje, norėdami programėlę atsisiųsti ir įdiegti. Kai „GREE+“ programėlė įdiegiama, užregistruokite paskyrą ir pridėkite prietaisą, kad galėtumėte valdyti nuotoliniu būdu bei LAN tinkle esančius „Gree“ išmaniuosius prietaisus.

Norėdami gauti daugiau informacijos, programėlėje žr. „Pagalba“.

1.3 Trumpas režimų ir funkcijų aprašymas

Vidinis blokas

1. Įprasta sistemos funkcija

(1) Vėsinimo režimas

- (1) Šiame režime ventiliatorius ir siūbavimas valdomas nustatymų būsenoje. Temperatūros diapazonas yra 16~30°C.
- (2) Sugedus išoriniam blokui arba jį sustabdžius dėl saugumo, vidinis blokas toliau atlieka nustatytą operaciją.

(2) Džiovinimo režimas

- (1) Šiame režime ventiliatorius veikia mažu greičiu ir siūbavimas veikia nustatymų būsenoje. Temperatūros diapazonas yra 16~30°C.
- (2) Sugedus išoriniam blokui arba jį sustabdžius dėl saugumo, vidinis blokas toliau atlieka nustatytą operaciją.
- (3) Apsaugos būseną yra tokia pati, kaip vėsinimo režime.
- (4) Miego funkcija neveikia džiovinimo režime.

(3) Šildymo režimas

- (1) Šiame režime temperatūros diapazonas yra 16~30°C.
- (2) Darbo režimas ir šildymo režimo procesas:

Kai prietaisas įjungiamas šildymo režimu, vidinis blokas patenka į šalto oro prevencijos būseną. Kai blokas sustabdomas ar išjungiamas ir vidinis blokas buvo paleistas tik dabar, blokas patenka į likutinės šilumos pūtimo būseną.

(4) Naudojimas AUTO režime:

1. Darbo režimas ir procesas AUTO režime:
 - a. Auto režime nustatytos temperatūros koreguoti negalima. Bloke režimas perjungiamas automatiškai pagal aplinkos temperatūrą.
2. Apsaugos funkcija
 - a. Vėsinimo metu apsaugos funkcija yra tokia pati, kaip vėsinimo režime.
 - b. Šildymo metu apsaugos funkcija yra tokia pati, kaip šildymo režime.
3. Rodymas: nustatyta temperatūra yra nustatyta vertė kiekvienoje būsenoje. Aplinkos temperatūra yra (Tamb.-Tkompensuojama) šilumos siurbliui ir Tamb. tik vėsinančiam blokui.
4. Jei yra „I feel“ funkcija, Tkompensavimas yra 0. Kiti yra tokie patys, kaip paminėta aukščiau.

(5) Ventiliatoriaus režimas

Šiame režime vidinis blokas veikia nustatytu ventiliatoriaus greičiu. Kompresorius, išorinis ventiliatorius, 4 krypčių vožtuvas ir elektrinis šildymo vamzdis sustabdo. Vidinis ventiliatorius gali veikti dideliu, vidutiniu, mažu ar automatinio greičiu. Temperatūros diapazonas yra 16~30°C.

2. Kiti valdikliai

(1) Garsiakalbis

Įjungus energiją ar esant galimybei valdyti kitą bloką ar nuotolinį valdiklį, išgirsite pyptelėjantį signalą.

(2) Automatinis mygtukas

Jei paspausite šį automatinį mygtuką, išjungdami prietaisą, visas blokas veiks automatiniam režime. Vidinis ventiliatorius veikia automatinio greičiu ir siūbavimo funkcija yra įjungta. Spauskite šį mygtuką, kai prietaisas įjungtas, norėdami išjungti prietaisą.

(3) Automatinis ventiliatorius

Šildymo režimas: automatiniam ar įprastame šildymo režime, automatinis ventiliatoriaus greitis bus koreguojamas automatiškai, remiantis aplinkos bei nustatyta temperatūra.

(4) Miego funkcija

Nustačius miego funkciją tam tikram laikui, sistema pakoreguos temperatūrą automatiškai.

(5) Laikmačio funkcija:

Pagrindinės laikmačio ir laiko funkcijos yra suderinamos su skirtingas funkcijas valdančiais nuotoliniais valdikliais.

(6) Atminties funkcija

Įsimena kompensavimo temperatūrą, maksimalią energijos tiekimo vertę.

Atminties turinys: režimas, siūbavimas į viršų ir žemyn, apšvietimas, temperatūra, nustatytas greitis, pagrindinis laikmatis (laikmatis neįsimenamas). Po maitinimo atkūrimo blokas įjungiamas automatiškai, pagal atminties turinį.

(7) Sveikatos funkcija

Vidinio ventiliatoriaus veikimo metu nustatykite sveikatos funkciją nuotoliniu valdikliu. Išjungdami bloką išjungsitė ir sveikatos funkciją. Įjunkite bloką paspausdami auto mygtuką ir sveikatos funkcija bus įjungta automatiškai.

(8) „I feel“ valdymo režimas

Kai valdiklis gauna „I feel“ valdymo signalą ir nuotolinio valdiklio išsiųstą aplinkos temperatūrą, valdiklis veiks pagal nuotolinio valdiklio perduotą aplinkos temperatūrą.

(9) Priverstinio atitirpinimo funkcijos įleidimo būseną

Kai įjungiate bloką šildymo režime ir nuotolinio valdiklio nustatyta temperatūra yra 16°C (ar 16,5°C), spauskite „+, -, +, -, +, -“ mygtuką pakartotinai per 5 sekundes ir vidinis blokas pateks į priverstinio atitirpinimo nustatymo būseną:

S1) Jei yra tik vidinio bloko valdiklis, jis patenka į vidinio bloko įprasto atitirpinimo režimą.

S2) Jei yra vidinio ir išorinio bloko valdiklis, vidinis blokas atsiųs priverstinio atitirpinimo režimo signalą į išorinį bloką, kuris veiks įprastomis atitirpinimo sąlygomis. Kai vidinis blokas gauna signalą, kurį išorinis blokas įvedė į atitirpinimo būseną, vidinis blokas neperduos priverstinio režimo į išorinį bloką. Jei išorinis blokas negavo atsakomojo signalo iš išorinio bloko po 3 minučių, vidinis blokas taip pat nesiųs priverstinio atitirpinimo signalo.

(10) Šaltnešio regeneravimo funkcija:

Patekite į freono sugrąžinimo režimą: per 5 minutes po paleidimo, įjunkite bloką 16°C vėsinimo režimu ir spauskite apšvietimo mygtuką 3 kartus per 3 sekundes, norėdami patekti į freono sugrąžinimo režimą. Bus rodoma „Fo“ ir freono grąžinimo režimas bus išsiųstas į išorinį bloką.

(11) Aplinkos temperatūros rodymo valdymo režimas

1. Kai vartotojas nustato nuotolinio valdymo pultą, kad būtų rodoma nustatytoji temperatūra. Atitinkamas nuotolinio valdymo kodas: 01), bus rodoma esama nustatyta temperatūra.

2. Kai nuotolinio valdiklio signalas perjungiamas į vidaus aplinkos temperatūros rodymo būseną, atitinkamas nuotolinio valdymo kodas: 10) nuo kitos rodymo būsenos atitinkamas nuotolinis valdymo kodas: 00, 01, 11), valdiklyje bus rodoma vidaus aplinkos temperatūra 3 sekundes ir tuomet bus vėl rodoma nustatyta temperatūra.

Šiame režime vidinis ventiliatorius veikia nustatytu greičiu. Kompresoriaus, išorinio ventiliatoriaus, 4 kryptių vožtuvo ir elektrinio šildymo vamzdelio sustabdymo operacija. Vidinis ventiliatorius gali veikti dideliu, vidutiniu, mažu ir automatinu greičiu. Temperatūros nustatymo diapazonas yra 16~30°C.

(12) Ne piko energijos funkcija:

Nustatykite kompresoriaus mažiausią sustojimo laiką. Originalus mažiausias sustojimo laikas yra 180 sek., ir pakeičiama į:

Laiko intervalas tarp dviejų kompresoriaus paleidimų negali būti mažesnis nei 180+Ts(0≤T≤15). T yra valdiklio kintamasis. Mažiausias kompresoriaus sustojimo laikas yra 180s~195s. Perskaitykite T į atminties mikroschemą, kai kiekvieną kartą atnaujinsite atminties mikroschemą. Po energijos atkūrimo kompresorius gali būti įjungtas tik po 180+T sek.

(13) „SE“ valdymo režimas

Blokas veikia SE būsenoje.

(14) „X-fan“ režimas

Kai „X-fan“ funkcija įjungta, išjungus bloką, vidinis ventiliatorius vis dar veiks mažu greičiu 2 minutes, tuomet blokas visiškai išsijungs. Kai „x-fan“ funkcija išjungta, išjungus prietaisą visas blokas bus taip pat išjungtas.

(15) 8°C šildymo funkcija

Šildymo režime galite nustatyti 8°C šildymo funkciją, naudodami nuotolinį valdiklį. Sistema veiks 8°C nustatytoje temperatūroje.

(16) „Turbo“ funkcija

Turbo funkciją galima nustatyti vėsinimo ir šildymo režimuose. Spauskite ventiliatoriaus greičio mygtuką, norėdami atšaukti turbo nustatymą. Turbo funkcija neveikia automatiniam, džiovinimo ir ventiliatoriaus režimuose.

Išorinis blokas

1. Vėsinimo režimas:

Darbo būklė ir aušinimo režimo procesas:

- ① Kai Tvidaus aplinkos temperatūra \geq Tnustatyta temperatūra, blokas patenka į vėsinimo režimą. Vidinis ventiliatorius, išorinis ventiliatorius ir kompresorius pradeda veikti. Vidinis ventiliatorius veikia pagal nustatytą ventiliatoriaus greitį.
- ② Kai Tvidaus aplinkos temperatūra \leq Tnustatyta temperatūra-2°C, kompresorius nustoja veikti ir išorinis ventiliatorius sustoja po 30 sekundžių. Vidinis ventiliatorius veikia pagal nustatytą ventiliatoriaus greitį.
- ③ Kai Tnustatyta temperatūra-2°C < Tvidaus aplinkos temperatūra < Tnustatyta temperatūra, blokas veikia pagal ankstesnę būseną. Vėsinimo režime 4 krypčių vožtuvas nėra paleidžiamas. Temperatūros nustatymo diapazonas yra 16~30°C. Jei kompresorius sustoja dėl gedimo vėsinimo režime, vidinis ventiliatorius ir siūbavimo variklis veiks pagal įprastą būseną.

2. Džiovinimo režimas

(1) Džiovinimo režimo veikimas ir procesas:

- ① Kai Tvidaus aplinkos temperatūra > Tnustatyta temperatūra, blokas veikia pagal ankstesnę būseną. Išorinis ventiliatorius ir kompresorius pradeda veikti, o vidinis ventiliatorius veikia mažu greičiu.
- ② Kai Tnustatyta temperatūra-2°C \leq Taplinkos temperatūra \leq Tnustatyta temperatūra, blokas veikia pagal ankstesnę būseną.
- ③ Kai Tvidaus aplinkos temperatūra < Tnustatyta temperatūra-2°C, kompresorius nustoja veikti ir išorinis ventiliatorius sustoja po 30 sekundžių.

(2) Džiovinimo režime 4 krypčių vožtuvas nėra paleidžiamas. Temperatūros nustatymo diapazonas yra 16~30°C.

(3) Apsaugos funkcija: tokia pati kaip ir vėsinimo režime.

3. Ventiliatoriaus režimas

(1) Šiame režime vidinis ventiliatorius gali pasirinkti skirtingą greitį (išskyrus Turbo) arba automatinį greitį. Kompresorius, išorinis ventiliatorius ir 4 krypčių vožtuvas nustoja veikti.

(2) Ventiliatoriaus režime temperatūros nustatymo diapazonas yra 16~30°C.

4. Šildymo režimas

Šildymo režimo veikimas ir procesas:

- ① Kai Tnustatyta temperatūra-(Tvidaus aplinkos temperatūra-Tkompensavimas) \geq 1°C, blokas patenka į šildymo režimą. Kompresorius, išorinis ventiliatorius ir 4 krypčių vožtuvas pradeda veikti.
- ② Kai -2°C < Tnustatyta temperatūra-(Tvidaus aplinkos temperatūra-Tkompensavimas) < 1°C, blokas veikia pagal ankstesnę būseną.
- ③ Kai Tnustatyta temperatūra-(Tvidaus aplinkos temperatūra-Tkompensavimas) \leq -2°C, kompresorius nustoja veikti ir vidinis ventiliatorius sustos po 30 sekundžių. Vidinis ventiliatorius bus likusios šilumos pūtimo padėtyje.
- ④ Kai blokas išjungiamas šildymo režime ar perjungiamas į kitą režimą, 4 krypčių vožtuvas išsijungs po 2 minučių, kai bus sustabdytas kompresorius. Skompresorius veikia šildymo režime).
- ⑤ Kai Tlauko aplinkos temperatūra > 30°C, kompresorius nedelsiant sustoja veikti. Išorinis ventiliatorius sustoja po 30 sekundžių.
- ⑥ Kompresoriaus įjungimo būsenoje, kai blokas pakeičiamas į šildymo režimą iš vėsinimo ir džiovinimo, 4 krypčių vožtuvas bus paleidžiamas su 2~3 minučių uždelsimu.

Pastaba: Tkompensavimą nustato IDU ir ODU. Jei IDU valdo kompensavimo temperatūrą, tai Tkompensavimas nustatomas pagal vertę, kurią IDU siunčia į ODU; jei IDU nevaldo kompensavimo temperatūros, tai Tkompensavimą ODU pagal nutylėjimą laikys 3°C.

5. Freono atkūrimo režimas

Kai gaunamas freono atkūrimo signalas iš IDU, aušinimas esant nominaliam dažniui bus priverstinai įjungtas, kad būtų atkurtas freonas. Vidinis blokas rodyt „Fo“. Jei gaunamas bet koks signalas iš nuotolinio valdiklio, blokas išeis iš freono atkūrimo režimo ir vidinis blokas nusto rodyti „Fo“.

6. Privalomas atitirpinimas

Jei blokas įjungiamas šildymo režime ir nustatyta temperatūra yra 16°C (nuotolinio valdiklio), spauskite „+“, „-“, „+“, „-“, „+“, „-“ per 5 sekundes, blokas pateks į privalomo atitirpinimo režimą ir išsiųs signalą į ODU. Kai privalomo atitirpinimo signalas iš ODU gaunamas, IDU paliks privalomo atitirpinimo režimą ir nustos siųsti signalą į ODU.

Kai ODU gauna privalomo atitirpinimo kodą, prasidės privalomas atitirpinimas. Atitirpinimo dažnumas ir atsidarymo kampas bus toks pat, kaip įprastame atitirpinimo režime. Kai privalomas atitirpinimas užbaigiamas, visas blokas toliau veikia originalioje būsenoje.



7. Automatinis režimas

Automatinį režimą nustato IDU valdiklis. Žiūrėkite IDU logiką, norėdami išsamesnės informacijos.

8. 8°C šildymas

Nustatyta temperatūra yra 8°C. IDU ekrane rodoma 8°C. Šiame režime rodoma „šalto oro prevencijos“ funkcija.

Jei šiame režime veikia kompresorius, ventiliatoriaus greitis sureguliuojamas pagal automatinį ventiliatoriaus greitį; jei kompresorius šiame režime sustos, patalpų ventiliatorius veiks šilumos pūtimo režime.

Kai maitinimas įjungiamas, šviesos signalas mirksi įprastu būdu. Po to, kai gaunama teisingų signalų grupė, mirksėjimas sustoja nuo 0,2 sek. iki 0,3 sek.). Jei nebus jokio perdavimo, komunikacinė lemputė visada bus įjungta. Jei kitoje ODU įvyko veikimo sutrikimas, komunikacinė lemputė bus įjungta ir išjungta kas 1 sekundę.

Valymas ir priežiūra

Filtro valymas

1 Atidarykite plokštę

Nurodytu kampu patraukite plokštę:

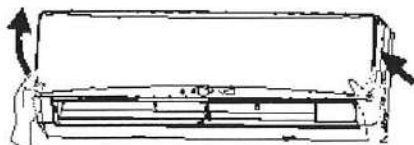

2 Nuimkite filtrą:

2 Nuimkite filtrą, kaip nurodyta paveikslėlyje:



3 Išvalykite filtrą:

- Filtro valymui naudokite dulkių šluostę arba vandenį.
- Kai filtras yra labai nešvarus, valymui naudokite vandenį (ne daugiau 45°C) ir palikite jį vėsioje ir tamsioje vietoje išdžiūti.

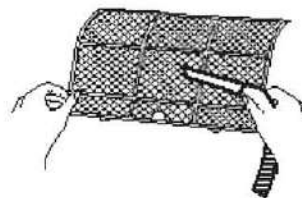

4 Įdėkite filtrą atgal:

4 Įdėkite filtrą atgal ir tvirtai uždarykite plokštę.

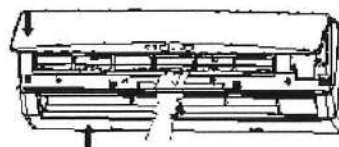

Pastaba:

- Filtras turi būti valomas kas tris mėnesius. Jei patalpoje, kurioje yra oro kondicionierius kaupiasi daug dulkių, valyti filtrą galite dažniau.
- Nuėmę filtrą, stenkitės neliesti briaunų, kad nesusižalotumėte.
- Kad išvengtumėte deformacijos ir gaisro pavojaus, valymui nenaudokite ugnies ar plaukų džiovintuvo.

Valymas ir priežiūra

Prieš-sezoninis patikrinimas

1. Patikrinkite, ar oro įleidimas ir išleidimas nėra užblokuotas.
2. Patikrinkite, ar oro jungiklis, kištukas ir rozetė yra geros būklės.
3. Patikrinkite, ar filtras yra švarus.
4. Patikrinkite, ar išorinio bloko rėmas nėra apgadintas ar surūdijęs. Jei taip, susisiekite su tiekėju.
5. Patikrinkite, ar drenažo vamzdis nėra apgadintas.

Po-sezoninis patikrinimas

1. Atjunkite energijos tiekimą.
2. Išvalykite filtrą ir vidinio bloko plokštę.
3. Patikrinkite, ar išorinio bloko rėmas nėra apgadintas ar surūdijęs. Jei taip, susisiekite su tiekėju.

Pastabos dėl utilizavimo:

1. Daugelis pakavimui naudojamų medžiagų gali būti perdirbamos. Prašome jas išmesti tam skirtuose perdirbimo punktuose.
2. Jei norite išmesti oro kondicionierių, susisiekite su tiekėju arba paslaugų centro konsultantu. Jie jums nurodys tam skirtas vietas.

Gedimo analizė

Įprastų reiškinių analizė

Prieš kreipdamiesi pagalbos, peržvelkite žemiau nurodytus punktus. Jei veikimo sutrikimų pašalinti nepavyko, susisieki su tiekėju arba kvalifikuotais profesionalais.

Reiškinys	Patikrinkite	Sprendimas
Vidinis blokas negauna nuotolinio pulto signalo arba nuotolis pultas neveikia	Ar yra trikdžių? (pvz.: statinė elektra, pastovi įtampa)	Ištraukite kištuką, po kištuką, po 3min. įkiškite jį atgal ir įjunkite bloką
	Ar nuotolinis pultas yra signalo perdavimo spindulio ribose?	Signalo perdavimo spindulys yra 8m.
	Ar yra kliūčių?	Pašalinkite kliūtis.
	Ar nuotolinis pultas yra nukreiptas į signalo imtuvo langą?	Parinkite tinkamą kampą ir nukreipkite nuotolinį pultą į vidinio bloko langą.
	Ar nuotolinis pultas nejautrus, ekranas neryškus arba nieko nerodo?	Patikrinkite baterijas. Jei baterijos išsikrovusios, pakeiskite jas.
	Valdant nuotolinį pultą ekranas nieko nerodo?	Patikrinkite, ar nuotolinis pultas nėra sugadintas. Jei taip, pakeiskite jį.
	Kambaryje yra fluorescentinė lempa?	Naudokitės nuotoliniu pultu arčiau prie vidinio bloko. Išjunkite lempą ir bandykite naudotis pultu vėl.
Vidinis blokas neleidžia oro srovės	Vidinio bloko oro įleidimas/išleidimas yra užblokuoti?	Pašalinkite kliūtis.
	Šildymo režimo metu vidaus temperatūra pasiekia nustatytą temperatūrą?	Pasiekęs nustatytą temperatūrą vidinis blokas nustos pūsti orą.
	Šildymo režimas įjungtas tik dabar?	Siekiant išvengt šalto oro pūtimo, vidinis blokas pradės veikti uždelsus kelias minutes. Tai yra normalu.

Gedimų analizė

Reiškinys	Patikrinkite	Sprendimas
Oro kondicionierius neveikia	Dingo elektra?	Palaukite, kol atsiras elektra.
	Atsilaisvino kištukas?	Iš naujo įkiškite kištuką.
	Oro jungiklis atsijungia arba išmuša saugiklius?	Paprašykite profesionalų pakeisti oro jungiklį arba saugiklį.
	Trikdžiai laiduose?	Paprašykite profesionalų juos pakeisti.
	Blokas persikrovė iškart po to, kai sustojo jo veikimas?	Palaukite 3 min. ir įjunkite jį vėl.
	Ar funkcija nuotoliniame pulte yra tinkama?	Nustatykite funkciją iš naujo.
Iš vidinio bloko oro išleidimo krenta vandens lašeliai	Kambario temperatūra ir drėgmė yra aukšta?	Todėl, kad kambario oras yra greitai vėsinamas. Po kurio laiko kambario temperatūra ir drėgmė sumažės ir vandens lašeliai išnyks.
Neįmanoma nustatyti temperatūros	Bloke įjungtas auto režimas?	Auto režimo metu temperatūra negali būti reguliuojama. Jei norite keisti temperatūrą, perjunkite režimą.
	Norima temperatūra viršija pasirinkimo ribą?	Temperatūros diapazonas: 16°C ~ 30°C
Vėsinimo efektas yra nepakankamas	Įtampa per žema?	Palaukite, kol įtampa pasieks normalų lygį.
	Filtrai yra purvini?	Išvalykite filtrą.
	Nustatyta temperatūra yra galimų nustatymų ribose?	Nustatykite temperatūrą leidžiamose ribose.
	Ar durys/langai yra atviri?	Uždarykite langus/duris.

Gedimų analizė

Reiškinys	Patikrinkite	Sprendimas
Blokas skleidžia kvapus	Ar yra kvapą skleidžiančių šaltinių: baldų, cigarečių ir pan.?	<ul style="list-style-type: none"> Pašalinkite kvapą skleidžiančius šaltinius. Išvalykite filtrą.
Oro kondicionierius veikia nejprastai	Ar yra trikdžių (tokių kaip griaustinis, belaidžiai prietaisai ir pan.)?	Atjunkite energijos tiekimą, vėl jį pajunkite, įjunkite bloką.
Iš išorinio bloko eina garai	Ar šildymo režimas yra įjungtas?	Šildymo režime vykstančio atšildymo metu gali susiformuoti garai. Tai yra normalu.
„Vandens čiuleno“ garsas	Oro kondicionierius buvo ką tik įjungtas/išjungtas?	Šis garsą sukelia aušinimo skystis cirkuliuojantis viduje. Tai yra normalu.
Traškėjimo garsas	Oro kondicionierius buvo ką tik įjungtas/išjungtas?	Šis garsą sukelia plokštės ar kitų dalių plėtimasis arba susitraukimas, atsirandantis dėl temperatūros pokyčių.

Gedimų analizė

Klaidos kodas

- Kai oro kondicionieriaus būseną yra neįprasta, temperatūros indikatoriuje esančiame vidinio bloko ims mirksėti atitinkamas klaidos kodas. Peržvelkite žemiau pateiktą klaidos kodų sąrašą.

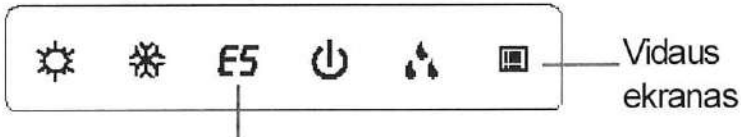

Klaidos kodas

Ši vidinio bloko schema yra tik pavyzdys. Norėdami pamatyti konkretų indikatorių ir jo poziciją žr. į konkretų produkto modelį.

Klaidos kodas	Problemų šalinimas
Šildymo indikatorius ON 10s OFF 0.5s	Tai atšildymo būseną. Tai normalus reiškinys.
F1	Susisieki su kvalifikuotais profesionalais.
F2	Susisieki su kvalifikuotais profesionalais.
C5	Susisieki su kvalifikuotais profesionalais.
H6	Klaida gali būti pašalinta iš naujo įjungus įrenginį. Jei problema išliko, susisieki su kvalifikuotais profesionalais.

Pastaba: Jei indikatorius rodo kitus klaidos kodus, susisieki su kvalifikuotais profesionalais.

Įspėjimas:

- Jei atsiranda žemiau nurodytas reiškinys, nedelsiant išjunkite oro kondicionierių ir atjunkite elektros tiekimą ir susisieki su kvalifikuotais profesionalais.
 - Elektros laidas perkaito ar yra pažeistas.
 - Veikimo metu sklinda neįprastas garsas.
 - Oro jungiklis dažnai atšoka.
 - Iš oro kondicionieriaus sklinda degėsių kvapas.
 - Iš vidinio bloko teka vanduo.
- Netaisykite ir nepripildykite oro kondicionieriaus patys.
- Jei oro kondicionierius veikia neįprastomis sąlygomis, tai gali sukelti gedimą, elektrošoką ar gaisro pavojų.

Montavimo matmenų schema

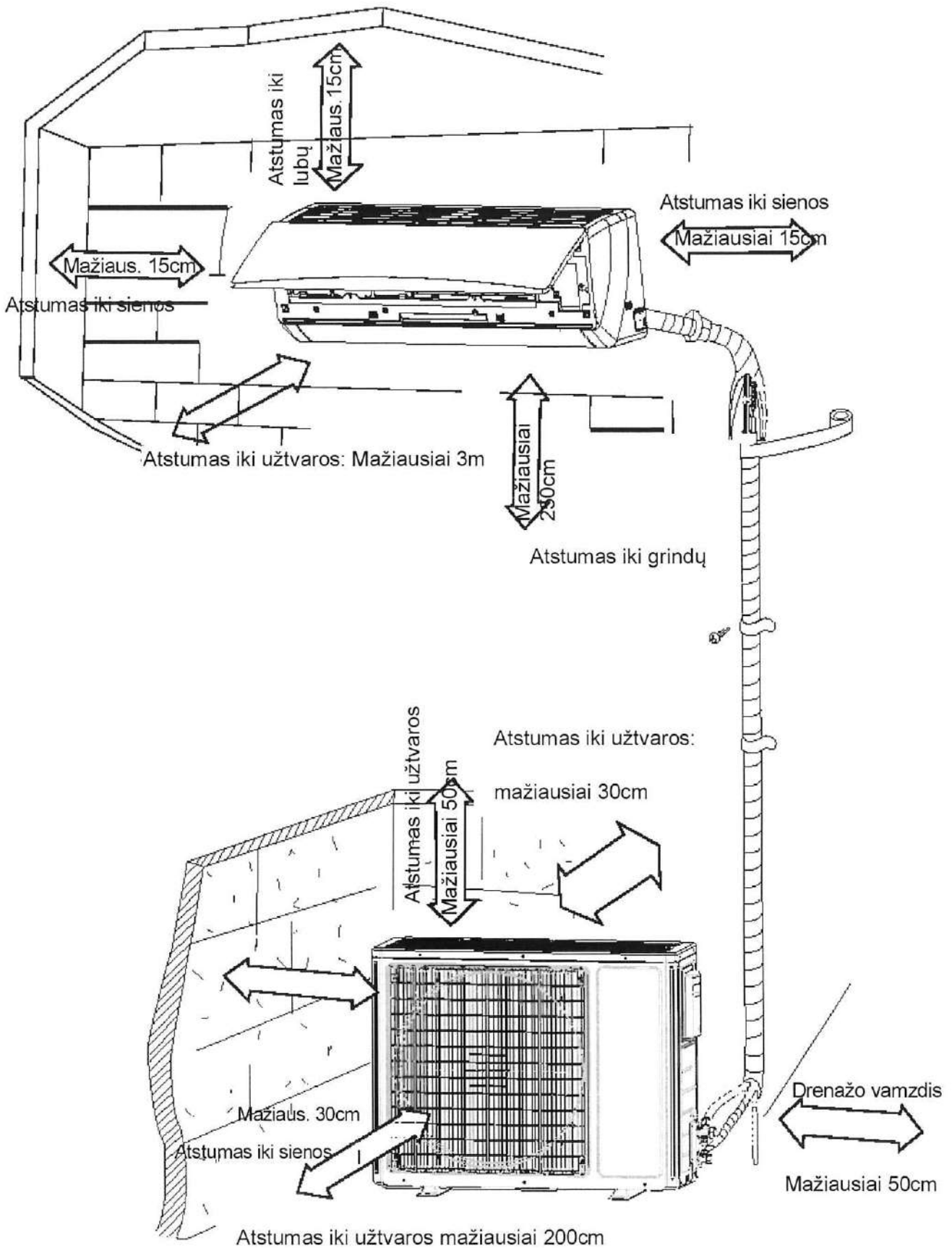

Montavimo įrankiai

1 Lygio matuoklis	2 Atsuktuvus	3 Gražtas
4 Gražto galvutė	5 Vamzdžių plėstuvas	6 Dinamometrinis raktas
7 Veržliaraktis	8 Vamzdžių žnyplės	9 Nuotėkio detektorius
10 Vakuuminis siurblys	11 Slėgio matuoklis	12 Universalus matuoklis
13 Vidinis šešiakampis veržliaraktis	14 Matavimo juosta	

Pastaba:

- Dėl montavimo darbų susiekite su profesionalu.
- Nenaudokite netinkamo elektros laido.

Montavimo vietos parinkimas

Pagr. reikalavimai

Montavimas toliau nurodytose vietose gali sukelti gedimus. Jei tai neišvengiama, susisiekite su vietiniu tiekėju:

1. Vieta, kur yra stiprių šilumos šaltinių, garų, degių ar sprogstamųjų dujų ar lakių objektų pasklidusių ore.
2. Vieta, kurioje yra aukšto dažnio įrenginių (pvz.: suvirinimo aparatas, medicininė įranga).
3. Vieta netoli pakrantės zonos.
4. Aplinka, kurioje yra naftos ar dūmų.
5. Aplinka, kur yra sieros dujų.
6. Kitos vietos su nepaprastomis sąlygomis.
7. Įrenginio negalima montuoti skalbykloje.

Vidinis blokas

1. Šalia oro įleidimo ir išleidimo neturėtų būti jokios užtvaros.
2. Parinkite tokią vietą, kurioje kondensacijos vanduo gali lengvai išsisklaidyti ir nepaveikti žmonių.
3. Pasirinkite tokią vietą, kurioje išorinį bloką būtų patogų sujungti su elektros rozete.
4. Pasirinkite vaikams nepasiekiamą vietą.
5. Vieta turėtų išlaikyti vidinio bloko svorį ir nesukeltų vibracijos ar triukšmo.
6. Įrenginys turi būti sumontuotas 2.5m virš grindų.
7. Nemontuokite įrenginio virš elektros prietaisų.
8. Pasistenkite įrenginį laikyti kuo toliau nuo fluorescencinių lempų.

Išorinis blokas

1. Pasirinkite vietą, kurioje triukšmas ir išorinio bloko išmetamo oro srovė nepaveiktų gyvenamojo rajono.
2. Vieta turi būti sausa ir gerai ventiliuojama. Išorinio bloko neturėtų pasiekti tiesioginiai saulės spinduliai ar stiprus vėjas.
3. Vieta turi išlaikyti išorinio bloko svorį.
4. Įsitikinkite, jog montavimo metu laikomasi montavimo matmenų schemos.
5. Pasirinkite vaikams, gyvūnams ir augalams neprieinamą vietą. Jei tai neišvengiama, aptverkite įrenginį tvorele.

Elektros jungties reikalavimai

Saugumo priemonės

1. Atliekant montavimo darbus privaloma laikytis saugos taisyklių.
2. Laikydami vietinių saugos taisyklių, naudokite tinkamą elektros tiekimo grandinę ir oro jungiklį.
3. Įsitinkite, jog elektros tiekimas atitinka oro kondicionieriaus reikalavimus. Nestabilus elektros tiekimas arba netinkami laidai gali sukelti gedimą. Prieš įjungdami oro kondicionierių prijunkite tik tinkamus elektros tiekimo kabelius.
4. Tinkamai prijunkite elektros srovės, neutralų ir žemėjimo laidus į elektros rozetę.
5. Prieš atlikdami bet kokius elektros instaliavimo ar saugos darbus nepamirškite atjungti elektros tiekimo.
6. Nejunkite elektros tiekimo, jei dar nesate pabaigę instaliacijos darbų.
7. Jei tiekimo laidas yra pažeistas, siekiant išvengti pavojaus jį turi pakeisti gamintojas, paslaugų agentas ar kitas kvalifikuotas asmuo.
8. Jei aušinimo skysčio grandinės temperatūra bus aukšta, sujungimo kabelį laikykite kuo toliau nuo varinio vamzdelio.
9. Įrenginys turi būti montuojamas laikantis vietinių instaliacijos taisyklių.

Žemėjimo reikalavimai

1. Oro kondicionierius yra pirmos klasės elektros prietaisas. Jis turi būti tinkamai žemėjimas naudojant specialų žemėjimo prietaisą. Darbus atlikti privalo profesionalas. Įsitinkite, jog įrenginys tinkamai žemėjimas, kitaip gali kilti elektrošoko grėsmė.
2. Geltonas-žalias laidas yra oro kondicionieriaus žemėjimo laidas, kuris negali būti naudojamas kitiems tikslams.
3. Žemėjimo varža turi atitikti vietinius saugos reikalavimus.
4. Įrenginys turi būti padėtas taip, kad kištukas būtų pasiekiamas.
5. Visų polių atjungimo jungiklis turintis mažiausiai 3mm kontakto atskirtį visuose poliuose turi būti prijungtas stacionarioje instaliacijoje.
6. Prijungdami atitinkamo galingumo oro jungiklį, peržvelkite žemiau pateiktą lentelę. Oro jungiklyje turi būti magnetinė sąvara ir šildymo sąvaros funkcija. Tai gali apsaugoti nuo trumpo sujungimo ir perkrovos. (Ispėjimas: nenaudokite saugiklio tik grandinės apsaugai).

Oro kondicionierius	Oro jungiklio galingumas
18K	16A
24K	25A

Vidinio bloko montavimas

1 žingsnis: montavimo vietos pasirinkimas

Rekomenduokite montavimo vietą klientui ir su klientu ją patvirtinkite.

2 žingsnis: pritaisykite sieninį rėmą

1. Pakabinkite prie sienos montuojamą rėmą, sureguliuokite jo horizontalią poziciją naudodami lygio matuoklį ir prisukite varžtus į nustatytas skylutes.
2. Įgręžkite varžtus į skylutes sienoje su gražtu (gražto galvutės dydis turi atitikti plastikinę plėtimosi detalę. Skylutes užkimškite plastikinėmis plėtimosi detalėmis.
3. Pritaisykite sieninį rėmą su sriegikliais (ST4.2X25TA) ir patraukdami rėmą patikrinkite, ar jis yra tvirtai prikabintas. Jei plastikinė plėtimosi detalė yra atsilaisvinusi, išgręžkite dar vieną tvirtinimo angą šalia.

3 žingsnis: atverkite vamzdyno angą

1. Atsižvelgdami į išeinamojo vamzdžio kryptį, pasirinkite vietą vamzdyno angai. vamzdyno anga turėtų būti šiek tiek žemiau nei sieninis rėmas. Žr. žemiau:

18K:

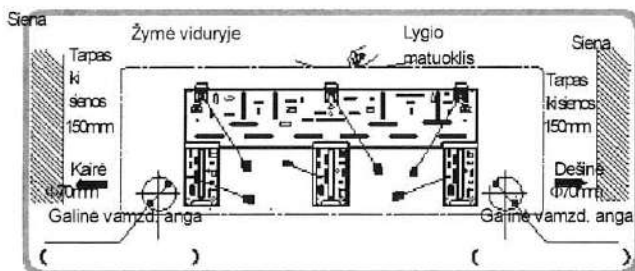

24K:

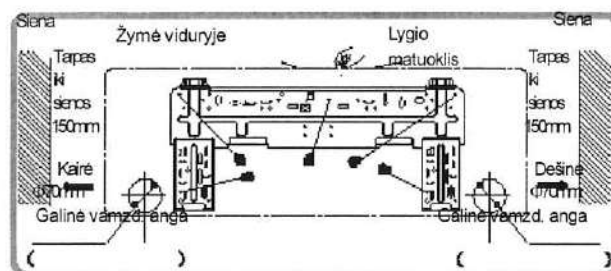

2. Pasirinktoje vietoje atverkite $\Phi 70$ skersmens vamzdyno angą. Siekdami sklendaus nutekėjimo, pakreipkite angą žemyn į išorinę pusę maždaug 5-10° kampu.

Vidinio bloko montavimas

Pastaba:

- Atkreipkite dėmesį į dulkių prevenciją ir imkitės atitinkamų saugos priemonių atverdami angą.
- Plastikinės plėtimo detalės nėra pridėtos rinkinyje, todėl jas turėtumėte įsigyti patys.

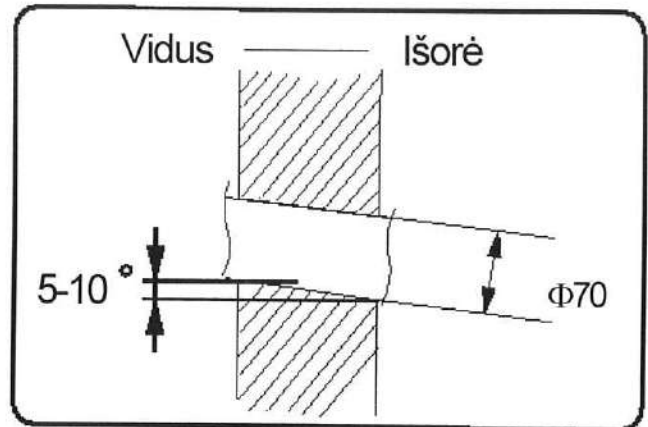

4 žingsnis: išėjimo vamzdis

1. Vamzdis gali būti išvestas kaire, dešine, galine kaire, galine dešine kryptimi.

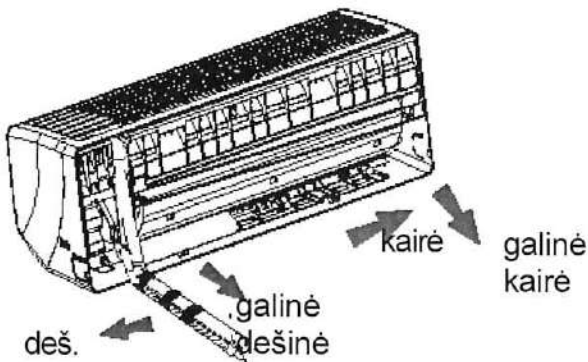

2. Tuomet pasirinkite atitinkamą skylę apatiniame dangtelyje.

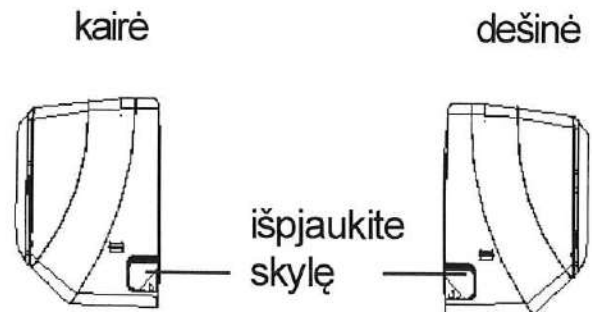

5 žingsnis: sujunkite vamzdį su vidiniu bloku

1. Nukreipkite vamzdžio jungtis į atitinkamas skylės.

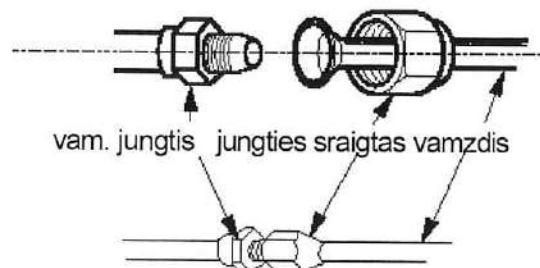

2. Su ranka prisukite jungties sraigą.

3. Nureguliuokite dinamometriniu raktu jėgą (žr. į kitą puslapį). Uždėkite veržliaraktį ant vamzdžio jungties, o dinamometrinių raktą – ant jungties sraigto. Prisukite jungties sraigą su dinamometriniu raktu.

Vidinio bloko montavimas

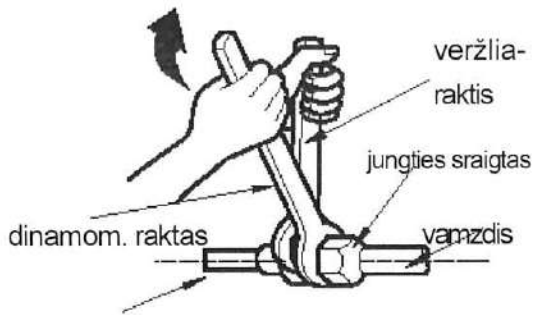

6-kamp.sraigto skersmuo	Tvirtinimo raktas (N.m)
Φ6	15~20
Φ 9.52	30~40
Φ 12	40~55
Φ 16	60~65
Φ 19	70~75

4. Padenkite vidinį vamzdį ir jungties sandūrą izoliaciniu vamzdžiu ir apvyniokite juosta.

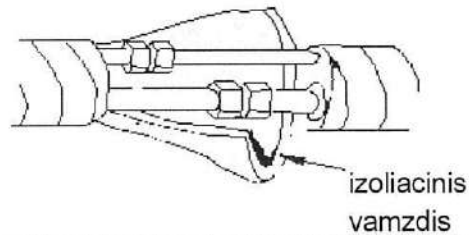

6 žingsnis: drenažo žarna

1. Prijunkite drenažo žarną prie vidinio bloko išėjimo vamzdžio.
2. Juosta apvyniokite sandūrą.

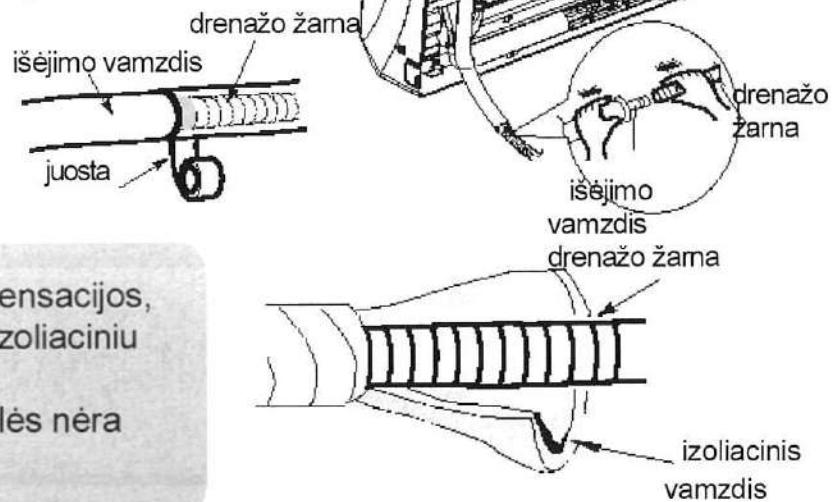

Pastaba:

- Kad išvengtumėte kondensacijos, padenkite drenažo žarną izoliaciniu vamzdžiu.
- Plastikinės plėtimo detalės nėra pridėtos rinkinyje.

7 žingsnis: prijunkite vidinio bloko laidą

1. Atverkite plokštę, iš laidų dangtelio pašalinkite varžtą ir nuleiskite dangtelį.

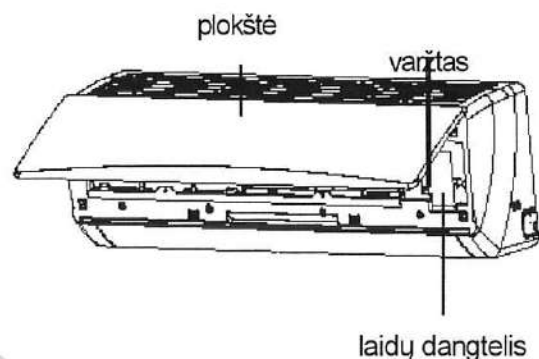

Vidinio bloko montavimas

2. Įveskite elektros laidą per vidinio bloko užpakalinėje dalyje esantį kryžminę kabelio angą ir ištraukite jį per priekinę bloko pusę.

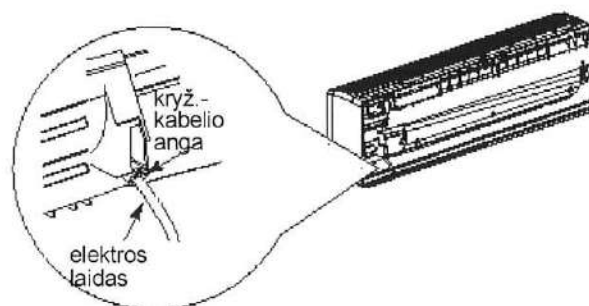

3. Nuimkite laido gnybtą; pagal spalvas prijunkite elektros laidą prie laidų terminalo prisukite varžtą ir pritvirtinkite elektros laidą su laido gnybtu.

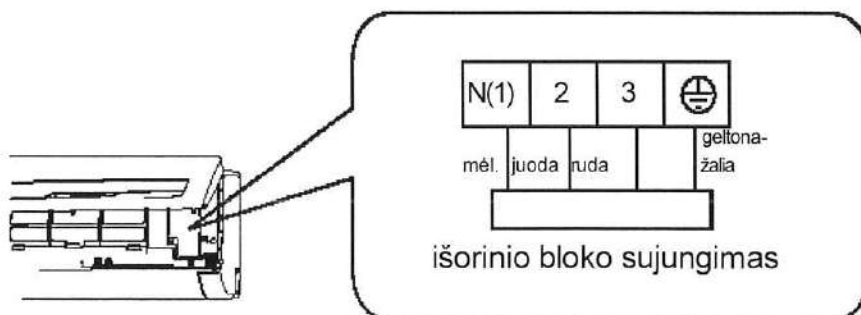

4. Uždėkite laidų dangtelį atgal ir prisukite varžtą.

5. Uždarykite plokštę.

Pastaba:

- Visi vidinio ir išorinio blokų laidai turi būti patikrinti profesionalo.
- Jei elektros laido ilgis nepakankamas, susisiekite su tiekėju. Patys nebandykite jo prailginti.
- Oro kondicionieriaus su kištuku atveju, pabaigus montavimą kištukas turi būti pasiekiamas.
- Oro kondicionieriaus be kištuko atveju, linijoje turi būti instaliuojamas oro jungiklis. Oro jungiklyje turi būti visų polių atskirtis, o atskirties atstumas – ne mažiau 3mm.

Vidinio bloko montavimas

8 žingsnis: suriškite vamzdį

1. Suriškite jungties vamzdį, maitinimo laidą ir drenažo žarną raiščiu.

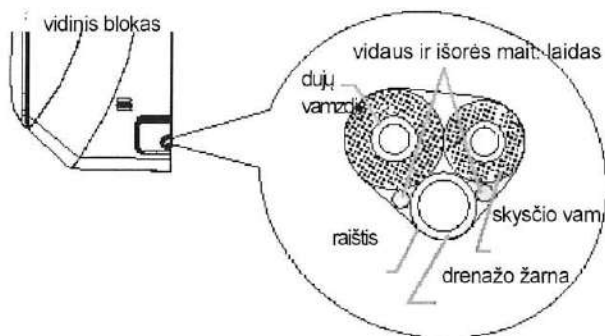

2. Palikite tam tikrą drenažo žarnos ir elektros laido ilgį jų surišimui. Rišdami pirmiausia atskirkite vidinio bloko maitinimo laidą, tuomet atskirkite drenažo žarną.

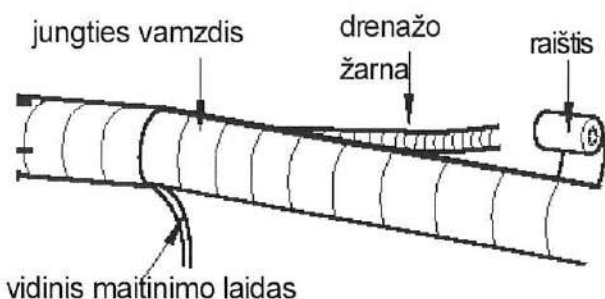

3. Suriškite juos tolygiai.
4. Skysčio ir dujų vamzdžiai turi būti aprišami atskirai. Juos apriškite paskutinius.

Pastaba:

- Maitinimo laido ir valdymo laido negalima kryžiuoti ar apsukti kartu..
- Drenažo žarna turi būti priišama apačioje.

9 žingsnis: pakabinkite vidinį bloką

1. Surištus vamzdžius įdėkite į sienos vamzdį ir perkiškite juos per sienoje esančią skylę.

2. Ant sieninio rėmo pakabinkite vidinį bloką..

3. Tarpus tarp vamzdžių pripildykite sandarinimo guma.

4. Pritaisykite sienos vamzdį.

5. Patikrinkite, ar vidinis blokas yra tvirtai pakabintas ir pakankamai arti sienos.

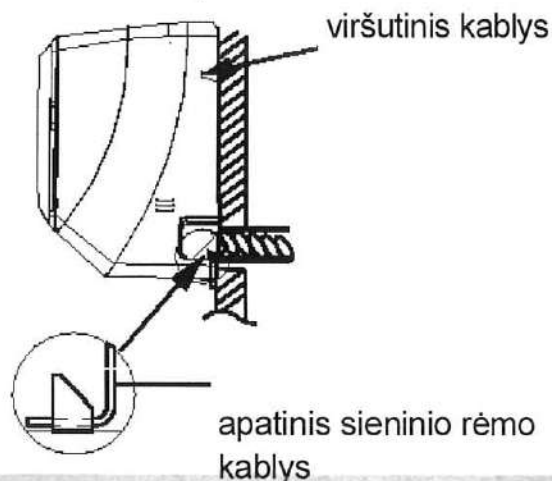
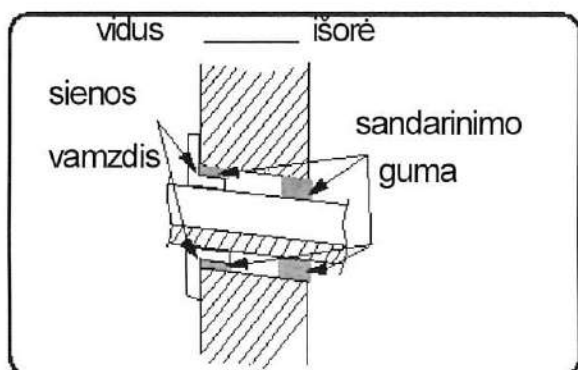

Pastaba:

- Siekdami išvengti užsikimšimo, per stipriai nelenkite drenažo žarnos.

Išorinio bloko montavimas

1 žingsnis: po išoriniu bloku padėkite ramstį

(pasirinkite jį pagal konkrečią montavimo situaciją)

1. Remdamiesi namo struktūra, pasirinkite montavimo vietą.
2. Pasirinktoje vietoje su varžtais prisukite atramą .

Pastaba:

- Montuodami išorinį bloką imkitės atitinkamų saugos priemonių.
- Įsitikinkite, jog atrama atlaiko maždaug keturis kartus didesnę svorį nei sveria blokas.
- Išorinis blokas turi būti montuojamas mažiausiai 40 cm virš žemės tam, kad būtų vietos drenažo jungties montavimui.
- Blokui su 2300W~5000W vėsinimo galingumu reikalingi 6 varžtai; blokui su 6000W ~8000W vėsinimo galingumu reikalingi 8 varžtai; blokui su 10000W~16000W reikalingi 10 varžtų.

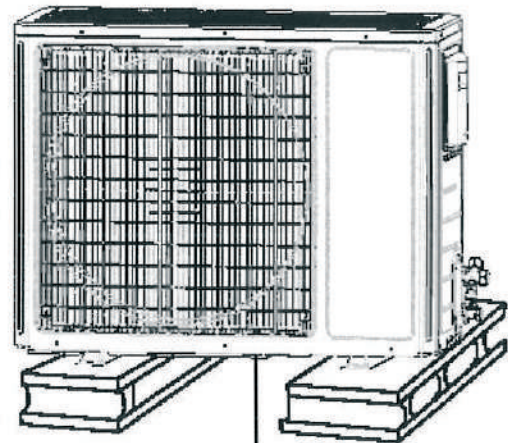

mažiausiai 40 cm nuo žemės

(Tik vėsinančio ir šildančio tipo kondicionieriui)

1. Prijunkite išorinę drenažo jungtį prie šasi, kaip nurodyta žemiau.
2. Prijunkite drenažo žarną prie drenažo angos.

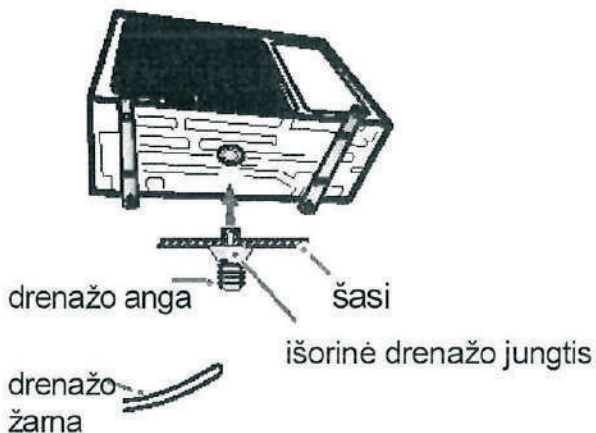

3 žingsnis: išorinio bloko tvirtinimas

1. Padėkite išorinį bloką ant atramos.
2. Priveržkite išorinio bloko kojeles varžtais.

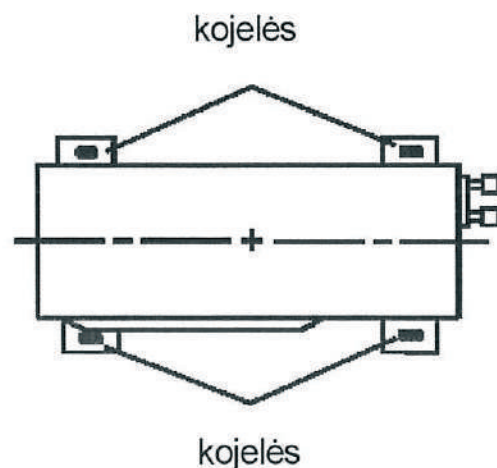

Išorinio bloko montavimas

4 žingsnis: sujunkite vidinius ir išorinius vamzdžius

1. Iš dešinės išorinio bloko rankenos išimkite varžtą ir nuimkite rankeną.

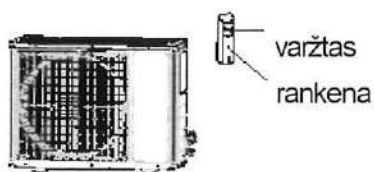

2. Remove the screw cap of valve and aim the pipe joint at the bellmouth of pipe.

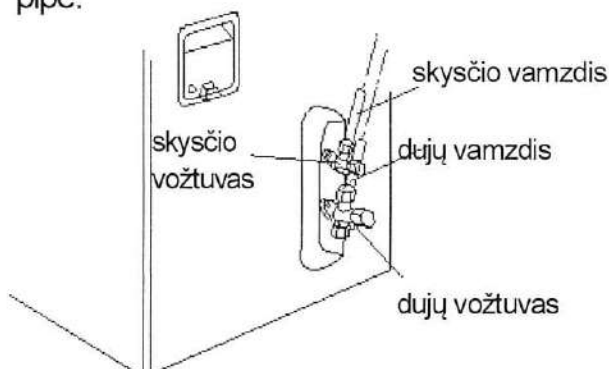

3. Ranka prisukite jungties sraigta.

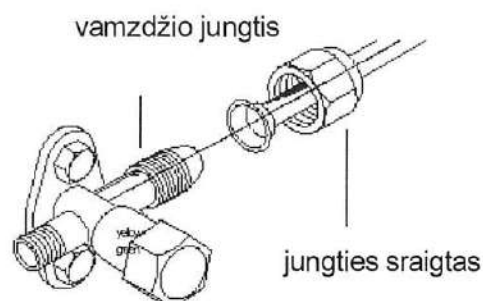

4. Prisukite jungties sraigta su dinamometriniu raktu. Remkitės lentele:

6-kamp.sraigto skersmuo	Tvirtinimo raktas (N.m)
Φ6	15~20
Φ 9.52	30~40
Φ 12	40~55
Φ 16	60~65
Φ 19	70~75

5 žingsnis: sujunkite išorinį elektros laidą

1. Nuimkite laido gnybtą; prijunkite elektros jungties laidą ir signalo valdymo laidą pagal spalvas (tik vėsinančio ir šildančio tipo blokui) prie laidų terminalo; prisukite juos su varžtais.

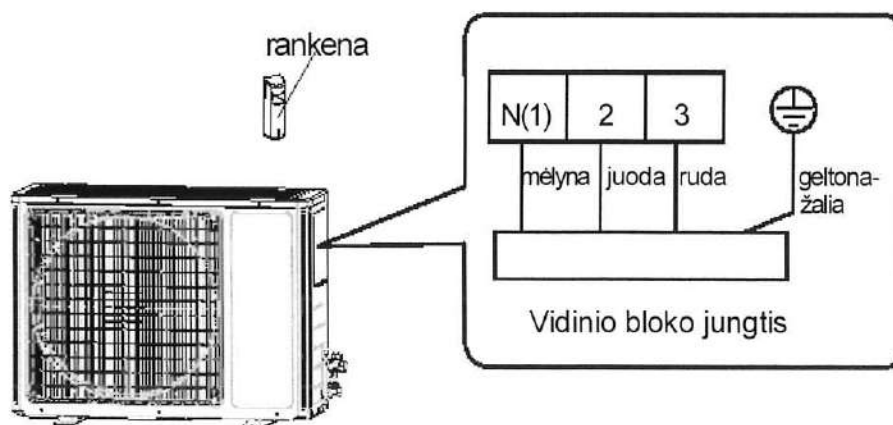

Išorinio bloko montavimas

2. Sujunkite elektros jungties laidą ir signalo valdymo laidą su laido gnybtu (tik vėsinančio ir šildančio tipo blokui).

Pastaba:

- Prisukę varžtą, nestipriai patraukite maitinimo laidą, kad patikrintumėte ar jis tvirtas.
- Niekada nekirkite elektros jungties laido norėdami prailginti ar sutrumpinti atstumą.

6 žingsnis: sutvarkykite vamzdžius

1. Vamzdžiai turėtų eiti išilgai sienos, būti atitinkamai palenkti ir paslėpti. Min. vamzdžio sulenkimo spindulys yra 10cm.

2. Jei išorinis blokas yra aukščiau nei anga sienoje, prieš įvedant vamzdį į patalpą privalote jame padaryti U-formos kreivę. Tai neleis lietaus vandeniui patekti į patalpą.

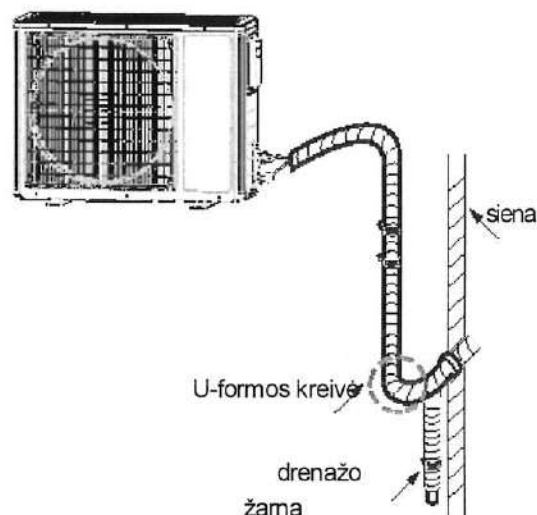

Pastaba:

• Per sieną einanti drenažo žarna neturėtų būti aukščiau nei vidinio bloko išeinamoji vamzdžio anga.

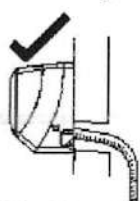

• Siekiant, kad vanduo sklandžiai nutekėtų, vandens išėjimas negali būti padėtas vandenyje.



• Pakreipkite drenažo žarną šiek tiek žemyn. Drenažo žarna neturi būti išsilenkusi, pakelta ar nelygi.

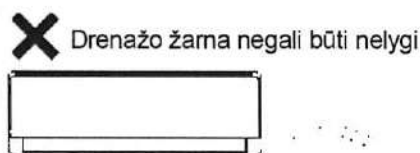
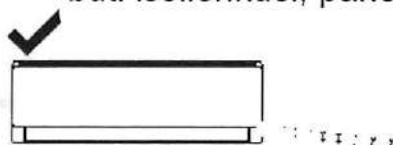

Vakuuminis pumpavimas

Naudokite vakuuminį siurbliį

1. Nuo skysčio ir dujų vožtuvų, auš. skysčio veržlės bei pripildymo angos nuimkite galvutes.

2. Sujunkite pjezometro pildymo auš. skysčio pripildymo angą su dujų vožtuvo auš. skysčio pripildymo anga. Tuomet kitą pripildymo žarną auš. skysčio pripildymo angos sujunkite su vakuuminiu veržlė siurbliu.

3. Pilnai atverkite pjezometrą ir įjunkite jį 10-15min tam, kad patikrintumėte, ar pjezometro slėgis išlieka 0.1MPa.

4. Uždarykite vakuuminį siurbliį ir palikite taip veikti 1-2min tam, kad patikrintumėte, ar pjezometro slėgis išlieka -0.1Mpa. Jei slėgis sumažėja, galimas nutekėjimas.

5. Nuimkite pjezometrą, naudodami vidinį šešiakampį veržliaraktį pilnai atidarykite skysčio vožtuvo šerdį ir dujų vožtuvą.

6. Užsukite vožtuvų varžtų galvutes ir auš. skysčio pripildymo angą.

7. Uždėkite rankeną.

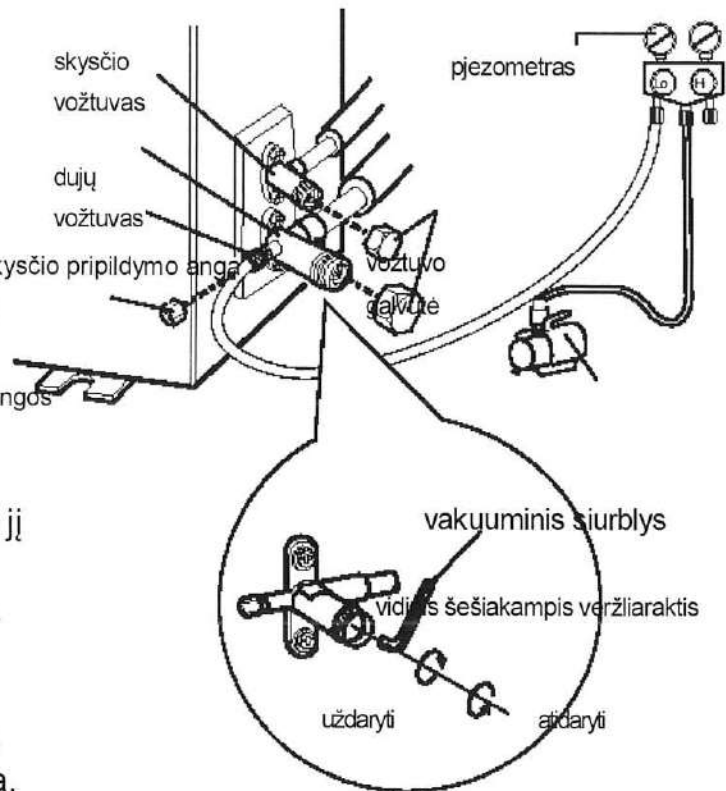

Nutekėjimo aptikimas

1. Naudojant nutekėjimo detektorius:

Naudojami nutekėjimo detektorius, patikrinkite, ar yra nutekėjimas.

2. Naudojant muiluotą vandenį:

Jei neturite galimybės naudotis nutekėjimo detektoriumi, aptikimui galite naudoti muiluotą vandenį.

Vieta, kurioje gali kilti nutekėjimas apliekite muiluotu vandeniu, ir palikite daugiau nei 3min. Jei pasirodo oro burbulai, toje vietoje yra nutekėjimas.

Patikrinimas po montavimo

- Pabaigę montuoti, patikrinkite įrenginį pagal šiuos punktus.

Patikrinkite	Galimi sutrikimai
Ar blokas buvo tvirtai sumontuotas?	Blokas gali nukristi, judėti ar kelti triukšmą.
Ar atlikote aušinimo skysčio nutekėjimo patikrinimą?	Tai gali sukelti nepakankamą vėsinimo (šildymo) galingumą.
Ar vamzdžių karščio izoliacija yra pakankama?	Tai gali sukelti kondensaciją ir vandens lašėjimą.
Ar vanduo nuteka sėkmingai?	Tai gali sukelti kondensaciją ir vandens lašėjimą.
Ar elektros tiekimo įtampa yra tokia pati kaip įtampa, nurodyta ant įrenginio?	Tai gali sukelti veikimo sutrikimą arba dalių apgadinimą.
Ar elektros laidai ir vamzdžiai sumontuoti teisingai?	Tai gali sukelti veikimo sutrikimą arba dalių apgadinimą.
Ar įrenginys saugiai įžemintas?	Tai gali sukelti elektros nutekėjimą.
Ar maitinimo laidas atitinka specifikaciją?	Tai gali sukelti veikimo sutrikimą arba dalių apgadinimą.
Ar oro įleidime ir išleidime yra kokių nors kliūčių?	Tai gali sukelti nepakankamą vėsinimo (šildymo) galingumą.
Ar dulksės ir šiukšlės susikaupusios montavimo metu yra pašalintos?	Tai gali sukelti veikimo sutrikimą arba dalių apgadinimą.
Ar jungties vamzdžio dujų ir skysčio vožtuvai yra pilnai atidaryti?	Tai gali sukelti nepakankamą vėsinimo (šildymo) galingumą.

Veikimo testavimas

1. Pasiruošimas veikimo testavimui

- Klientas patvirtina oro kondicionierių.
- Nurodykite klientui svarbias pastabas apie oro kondicionierių.

2. Veikimo testavimo metodas

- Įjunkite energijos tiekimą, paspauskite ON/OFF mygtuką ant nuotolinio pulto tam, kad įjungtumėte kondicionierių.
- Paspauskite MODE mygtuką tam, kad pasirinktumėte AUTO, COOL, DRY, FAN ir HEAT tam, kad patikrintumėte, ar veikimas yra normalus.
- Jei aplinkos temperatūra yra žemesnė nei 16°C, oro kondicionierius negali pradėti vėsinimo.

Įdiekite sniego apsaugą (Pasirinktinai)

Išorinių dalių montavimo metu esant sniego galimybei

For:GWH18TC-S3DBA3B GWH18TC-S3DBA1B GWH24TD-S3DBA3B

Pastaba: Tam, kad sniegas nepadengtų oro įleidimo ir išleidimo, reikia įdiegti sniego apsaugą ir aukštesnį pagrindą.

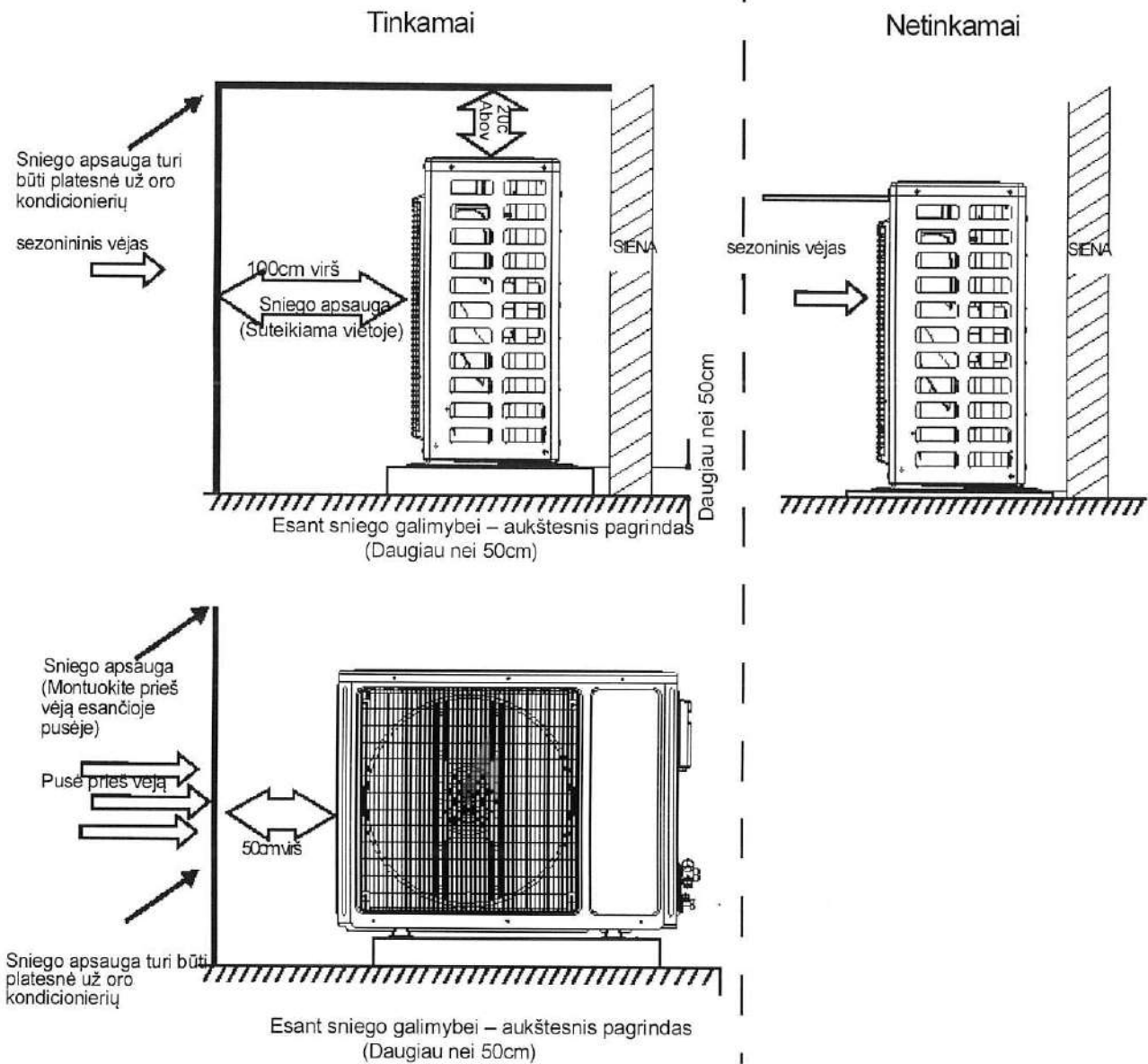

Jungiamojo vamzdžio konfigūracija

1. Standartinis jungiamojo vamzdžio ilgis:

- 5m, 7.5m, 8m.

2. Min. jungiamojo vamzdžio ilgis yra 3m.

3. Maks. jungiamojo vamzdžio ilgis ir maks. aukščio skirtumas.

Vėsinimo galingumas	Maks. jungiamojo vamzdžio ilgis	Maks. aukščio skirtumas	Vėsinimo galingumas	Maks. jungiamojo vamzdžio ilgis	Maks. aukščio skirtumas
5000Btu/h (1465W)	15	5	24000Btu/h (7032W)	25	10
7000Btu/h (2051W)	15	5	28000Btu/h (8204W)	30	10
9000Btu/h (2637W)	15	5	36000Btu/h (10548W)	30	20
12000Btu/h (3516W)	20	10	42000Btu/h (12306W)	30	20
18000Btu/h (5274W)	25	10	48000Btu/h (14064W)	30	20

4. Po vamzdžio prailginimo reikalingas papildomas aušinimo skysčio alyvos ir aušinimo skysčio papildymas.

- Po to, kai nuo pradinio ilgio jungiamasis vamzdis buvo prailgintas 10m, įpilkite 5ml aušinimo skysčio alyvos 5 papildomiems jungiamojo vamzdžio metrams.

• Papildomo aušinimo skysčio kiekio apskaičiavimas (remiantis skysčio vamzdžiu):

Papildomas aušinimo skysčio kiekis = prailginto skysčių vamzdžio ilgis × papildomas aušinimo skysčio kiekis vienam metrui

- Kai jungiamojo vamzdžio ilgis yra didesnis nei 5m, įpilkite aušinimo skysčio pagal prailginto jungiamojo vamzdžio ilgį. Papildomas aušinimo skysčio papildymo kiekis skiriasi nuo skysčio vamzdžio skersmens. Žr. sekantį puslapį.

Jungties vamzdžio konfigūracija

Papildomas aušinimo medžiagos pripildymo kiekis R22, R407C, R410A ir R134a

Jungties vamzdžio skersmuo		Išorinio bloko droselis	
Skysčio vamzdis(mm)	Dujų vamzdis (mm)	Tik vėsinantis (g/m)	Vėsinantis ir šildantis (g/m)
Φ6	Φ9.52 or Φ12	15	20
Φ6 or Φ9.52	Φ16 or Φ19	15	50
Φ12	Φ19 or Φ22.2	30	120
Φ16	Φ25.4 or Φ31.8	60	120
Φ19	—	250	250
Φ22.2	—	350	350

Vamzdžio plėtimo metodas

Pastaba:

Netinkamas vamzdžio plėtimas yra pagrindinė aušinimo skysčio nutekėjimo priežastis. Plėskite vamzdį sekdami šiuos nurodymus:

A: Nupjaukite vamzdį

- Patvirtinkite vamzdžio ilgį pagal atstumą tarp vidinio ir išorinio blokų.
- Pjovikliu nupjaukite reikiamą vamzdžio ilgį.

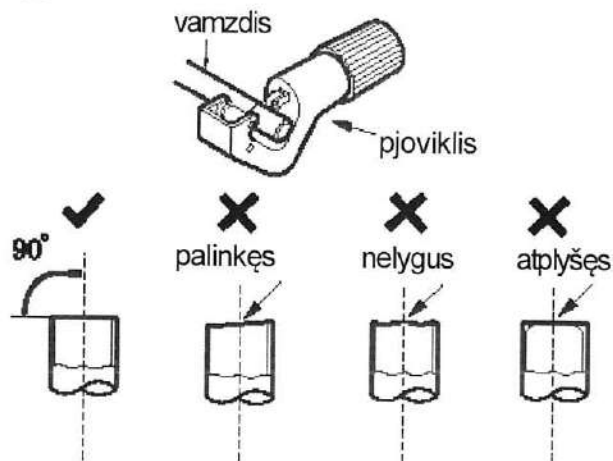

B: Pašalinkite atplaišas.

- Naudodami dildę pašalinkite atplaišas ir neleiskite joms patekti į vamzdį.



C: Uždėkite tinkamą izoliacinį vamzdį.

D: Uždėkite jungties sraigta.

- Nuo vidinio bloko jungties vamzdžio nuimkite jungties sraigta ir išorinį vožtuvą; pritaisykite jungties sraigta ant vamzdžio jungties sraigtas.



E: Praplatinkite angą

- Praplatinkite angą su plėtikliu.

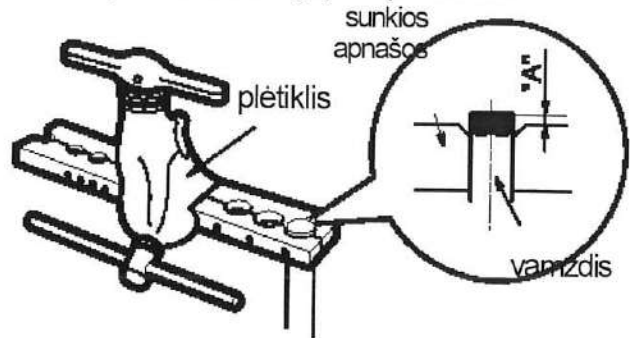

Pastaba:

- „A“ skiriasi pagal diametrą, todėl peržvelkite lentelę:

Išorinis skersmuo (mm)	A(mm)	
	Maks.	Min
Φ6 - 6.35(1/4")	1.3	0.7
Φ9.52(3/8")	1.6	1.0
Φ12-12.7(1/2")	1.8	1.0
Φ15.8-16(5/8")	2.4	2.2

F: Patikrinimas

- Patikrinkite praplėtos angos kokybę. Jei yra defektų, plėskite angą ir vėl, sekdami nurodymais viršuje.

lygus paviršius

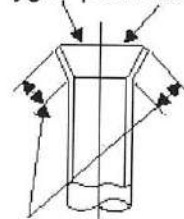

ilgis yra lygus

netinkamas praplėtimas

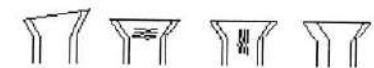

palinkęs apgadintas paviršius įtrūkimas nelygus stovs